



EN 14439
C25

J800.48

GRUA TORRE / TOWER CRANE

GRUE A TOUR / TURMDREHKRAN / БАШЕННЫЙ КРАН / رافعة برجية

FEM 1005 - C25

UNE-EN-ISO 9001

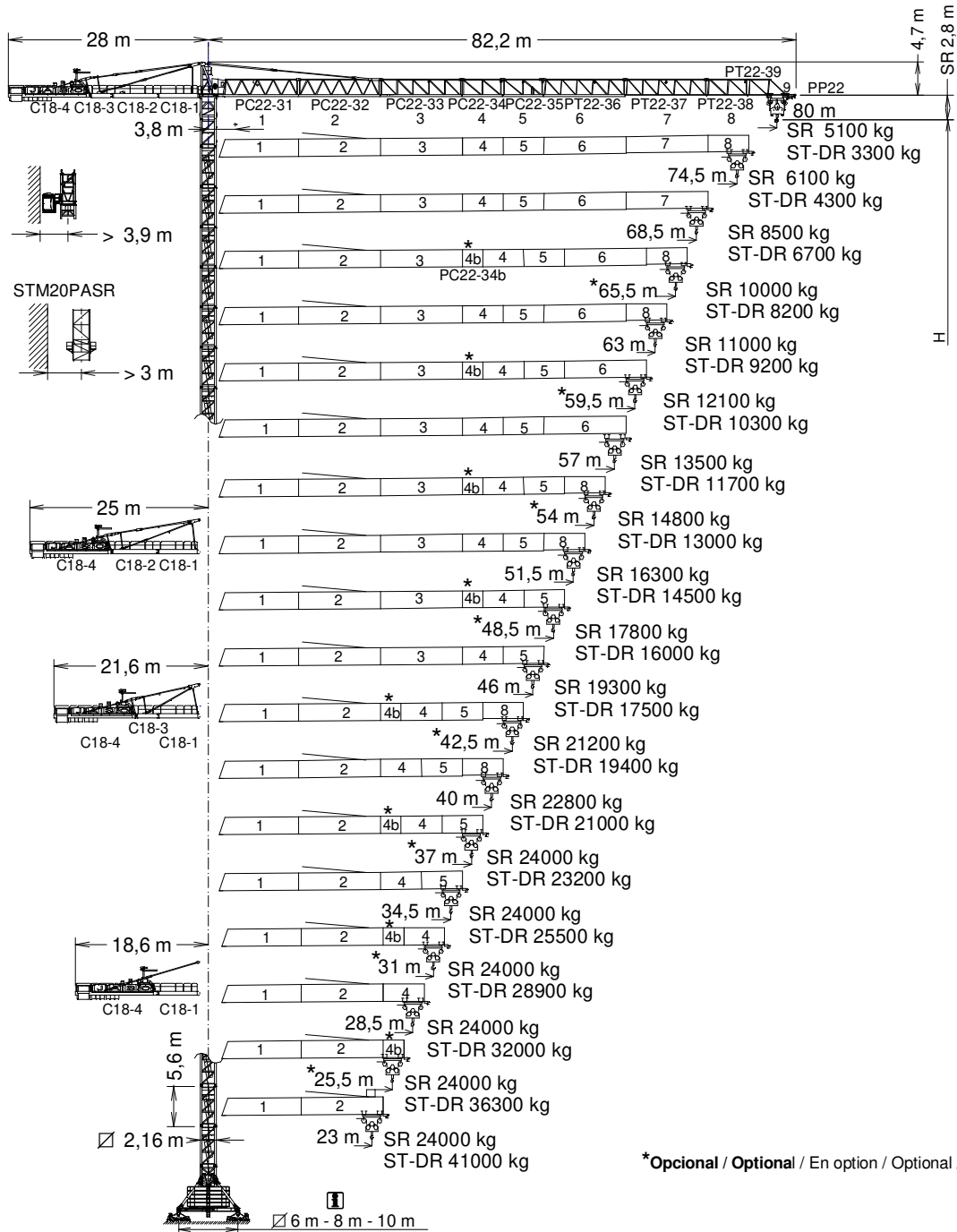

*Optional / Optional / En option / Optional / Опция / الاختيار

C18-1	170.50.100
C18-2	170.50.200
C18-3	170.50.300
C18-4	170.50.500
PC22-31	170.40.000

PC22-32	170.41.000
PC22-33	170.42.000
PC22-34	170.43.000
PC22-34b	170.43.300
PC22-35	170.44.000

PT22-36	170.45.000
PT22-37	170.46.000
PT22-38	170.47.000
PT22-39	170.48.000
PP22	170.48.300

TSR20	206.31.200
TSR20-5.6	206.31.000
TSP20	214.31.300
TSP20-5.6	214.31.100
TSP20-5.6A	214.31.200

CUSTOMIZE YOUR CRANE

OPTIMUS
line JASD



OPTI Cubo



TC Diagnosis SYSTEM



CLIMBING Solution



SAFETY Pack



Customization



ECO Mode



COMFORT Cabin



HIGH POWER Motors



JL25 Tower Crane Elevator



BE SMART keep control



Reservado el derecho a modificaciones sin previo aviso. Declinamos toda responsabilidad derivada de la información proporcionada / Subject to modification, without prior notice. This information is supplied without liability / L'entreprise se réserve le droit de procéder à des modifications sans préavis. Nous déclinons toute responsabilité quant aux informations fournies / Das Recht auf Änderungen ohne vorherige Ankündigung bleibt vorbehalten. Wir übernehmen keine Gewähr für die gemachten Angaben / Мы оставляем за собой право на внесение изменений без предварительного уведомления. Мы снимаем с себя любую ответственность в отношении предоставленной информации / حقوق التغيير محفوظة دون إشعار مسبق دون أدنى مسؤولية عن المعلومات المقدمة

29/11/2024

(H) ESTACIONARIA 1 / STATIONARY 1 / STATIONAIRE 1 / STATIONÄR 1 / СТАЦИОНАРНОЕ СОСТОЯНИЕ / ثابتة

SR

▽▽	H(m)	□	⊠
80	56,8	10	-
74,5	56,8	10	-
68,5	55,1	9	1
65,5	51,2	9	-
63	51,2	9	-
59,5	51,2	9	-
57	51,2	9	-
54	49,5	8	1
51,5	49,5	8	1
48,5	49,5	8	1
46	45,6	8	-
42,5	45,6	8	-
40	45,6	8	-
37	49,5	8	1
34,5	49,5	8	1
31	56,8	10	-
28,5	56,8	10	-
25,5	62,4	11	-
23	62,4	11	-

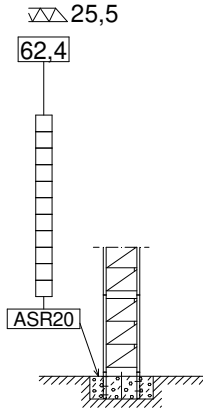

▽▽	H(m)	⊠	▨	□	⊠
80	88,8	8	1	6	1
74,5	88,8	8	1	6	1
68,5	88,8	8	1	6	1
65,5	84,9	8	1	6	-
63	84,9	8	1	6	-
59,5	84,9	8	1	6	-
57	84,9	8	1	6	-
54	84,9	8	1	6	-
51,5	84,9	8	1	6	-
48,5	84,9	8	1	6	-
46	84,9	8	1	6	-
42,5	84,9	8	1	6	-
40	84,9	8	1	6	-
37	90,5	8	1	7	-
34,5	90,5	8	1	7	-
31	96,1	8	1	8	-
28,5	96,1	8	1	8	-
25,5	96,1	8	1	8	-
23	96,1	8	1	8	-

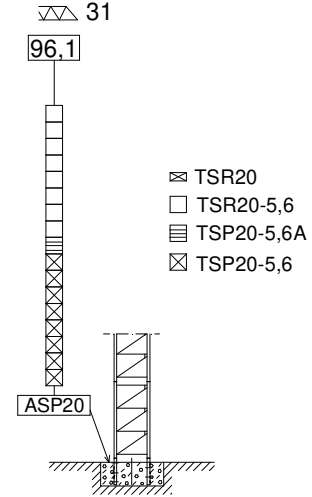

- ⊠ TSR20
- TSR20-5,6
- ▨ TSP20-5,6A
- ⊠ TSP20-5,6

ST-DR

▽▽	H(m)	□	⊠
80	50,5	9	-
74,5	50,5	9	-
68,5	50,5	9	-
65,5	48,8	8	1
63	44,9	8	-
59,5	43,2	7	1
57	39,3	7	-
54	39,3	7	-
51,5	39,3	7	-
48,5	39,3	7	-
46	39,3	7	-
42,5	39,3	7	-
40	39,3	7	-
37	39,3	7	-
34,5	39,3	7	-
31	39,3	7	-
28,5	39,3	7	-
25,5	39,3	7	-
23	39,3	7	-

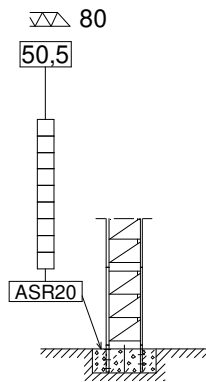

▽▽	H(m)	⊠	▨	□	⊠
80	82,5	8	1	5	1
74,5	82,5	8	1	5	1
68,5	82,5	8	1	5	1
65,5	78,6	8	1	5	-
63	78,6	8	1	5	-
59,5	78,6	8	1	5	-
57	78,6	8	1	5	-
54	78,6	8	1	5	-
51,5	78,6	8	1	5	-
48,5	78,6	8	1	5	-
46	78,6	8	1	5	-
42,5	78,6	8	1	5	-
40	78,6	8	1	5	-
37	78,6	8	1	5	-
34,5	78,6	8	1	5	-
31	78,6	8	1	5	-
28,5	78,6	8	1	5	-
25,5	78,6	8	1	5	-
23	78,6	8	1	5	-

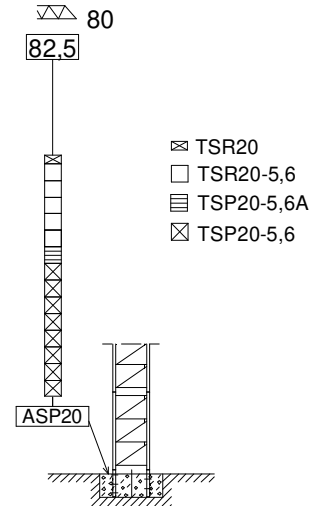

- ⊠ TSR20
- TSR20-5,6
- ▨ TSP20-5,6A
- ⊠ TSP20-5,6

$H_{ST-SR} = H_{ST-DR} - 0,1$

H= Altura máxima bajo gancho sin arriostrar (m) / Maximum height under hook without fastening (m) / Hauteur maximale sous crochet sans ancrage (m)
 Max. Hakenhöhe ohne Verstreben (m) / Максимальная высота под крюком без крепления (m) / أقصى ارتفاع تحت الخطاف بدون ربط (m)

ASR20 160.21.200

ASP20 212.21.200



FEM 1005 - C25



(H) ESTACIONARIA 3 / STATIONARY 3 / STATIONAIRE 3 / STATIONÄR 3 / СТАЦИОНАРНОЕ СОСТОЯНИЕ / ثابتة

SR				ST-DR			
▽▽ H(m)	□	⊠		▽▽ H(m)	□	⊠	
80	61,9	9	1	80	55,6	8	1
74,5	61,9	9	1	74,5	55,6	8	1
68,5	58,0	9	-	68,5	55,6	8	1
65,5	56,3	8	1	65,5	51,7	8	-
63	56,3	8	1	63	50,0	7	1
59,5	56,3	8	1	59,5	46,1	7	-
57	56,3	8	1	57	44,4	6	1
54	52,4	8	-	54	44,4	6	1
51,5	52,4	8	-	51,5	44,4	6	1
48,5	52,4	8	-	48,5	44,4	6	1
46	50,7	7	1	46	44,4	6	1
42,5	50,7	7	1	42,5	44,4	6	1
40	50,7	7	1	40	44,4	6	1
37	52,4	8	-	37	44,4	6	1
34,5	52,4	8	-	34,5	44,4	6	1
31	61,9	9	1	31	44,4	6	1
28,5	61,9	9	1	28,5	44,4	6	1
25,5	67,5	10	1	25,5	44,4	6	1
23	67,5	10	1	23	44,4	6	1

(H) TRASLACIÓN / TRAVELLING / TRASLATION / FORTBEWEGUNG / ПЕРЕМЕЩЕНИЕ / متحركة

SR				ST-DR			
▽▽ H(m)	□	⊠		▽▽ H(m)	□	⊠	
80	62,6	9	1	80	56,3	8	1
74,5	62,6	9	1	74,5	56,3	8	1
68,5	58,7	9	-	68,5	56,3	8	1
65,5	53,1	8	-	65,5	52,4	8	-
63	53,1	8	-	63	50,7	7	1
59,5	53,1	8	-	59,5	46,8	7	-
57	53,1	8	-	57	45,1	6	1
54	53,1	8	-	54	45,1	6	1
51,5	53,1	8	-	51,5	45,1	6	1
48,5	53,1	8	-	48,5	45,1	6	1
46	47,5	7	-	46	45,1	6	1
42,5	47,5	7	-	42,5	45,1	6	1
40	47,5	7	-	40	45,1	6	1
37	51,4	7	1	37	45,1	6	1
34,5	51,4	7	1	34,5	45,1	6	1
31	62,6	9	1	31	45,1	6	1
28,5	62,6	9	1	28,5	45,1	6	1
25,5	68,2	10	1	25,5	45,1	6	1
23	68,2	10	1	23	45,1	6	1

$H_{ST-SR} = H_{ST-DR} - 0,1$

H= Altura máxima bajo gancho sin arriostrar (m) / Maximum height under hook without fastening (m) / Hauteur maximale sous crochet sans ancrage (m) / Max. Hakenhöhe ohne Verstreben (m) / Максимальная высота под крюком без крепления (m) / أقصى ارتفاع تحت الخطاف بدون ربط (m)

BSRI 8-20-5,6204.20.000

ABH 100C 170.23.000





FEM 1005 - C25

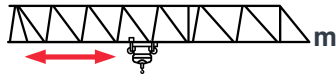

Reservado el derecho a modificaciones sin previo aviso. Declinamos toda responsabilidad derivada de la información proporcionada / Subject to modification, without prior notice. This information is supplied without liability / L'entreprise se réserve le droit de procéder à des modifications sans préavis. Nous déclinons toute responsabilité quant aux informations fournies / Das Recht auf Änderungen ohne vorherige Ankündigung bleibt vorbehalten. Wir übernehmen keine Gewähr für die gemachten Angaben / Мы оставляем за собой право на внесение изменений без предварительного уведомления. Мы снимаем с себя любую ответственность в отношении предоставленной информации / حقوق التغيير محفوظة دون إشعار مسبق دون أدنى مسؤولية عن المعلومات المقدمة

SR - 24 t



 SR 24 t @ ...(m)	23	25,5	28,5	31	34,5	37	40	42,5	46	48,5	51,5	54	57	59,5	63	65,5	68,5	74,5	80	
80	22,7	23,6	21,1	18,6	16,9	15	13,8	12,6	11,7	10,6	10	9,2	8,7	8,1	7,7	7,1	6,8	6,4	5,7	5,1
74,5	23,9	24	22,4	19,8	18	15,9	14,7	13,4	12,5	11,3	10,6	9,9	9,3	8,7	8,2	7,6	7,3	6,8	6,1	—
68,5	28,2	24	24	23,8	21,6	19,2	17,8	16,2	15,2	13,8	13	12,1	11,4	10,7	10,1	9,4	9	8,5	—	—
65,5	30,7	24	24	24	23,8	21,1	19,5	17,9	16,7	15,2	14,3	13,4	12,6	11,8	11,2	10,5	10	—	—	—
63	31,9	24	24	24	24	22	20,4	18,7	17,5	15,9	15	14	13,2	12,4	11,8	11	—	—	—	—
59,5	32,6	24	24	24	24	22,6	20,9	19,2	17,9	16,3	15,4	14,3	13,6	12,7	12,1	—	—	—	—	—
57	34,3	24	24	24	24	23,9	22,1	20,2	18,9	17,3	16,3	15,2	14,4	13,5	—	—	—	—	—	—
54	35,2	24	24	24	24	24	22,7	20,8	19,5	17,8	16,7	15,6	14,8	—	—	—	—	—	—	—
51,5	36,5	24	24	24	24	24	23,6	21,7	20,3	18,5	17,5	16,3	—	—	—	—	—	—	—	—
48,5	37,1	24	24	24	24	24	24	22,1	20,6	18,9	17,8	—	—	—	—	—	—	—	—	—
46	37,8	24	24	24	24	24	24	22,6	21,1	19,3	—	—	—	—	—	—	—	—	—	—
42,5	38	24	24	24	24	24	24	22,7	21,2	—	—	—	—	—	—	—	—	—	—	—
40	38,2	24	24	24	24	24	24	22,8	—	—	—	—	—	—	—	—	—	—	—	—
37	37	24	24	24	24	24	24	—	—	—	—	—	—	—	—	—	—	—	—	—
34,5	34,5	24	24	24	24	24	—	—	—	—	—	—	—	—	—	—	—	—	—	—
31	31	24	24	24	24	—	—	—	—	—	—	—	—	—	—	—	—	—	—	—
28,5	28,5	24	24	24	—	—	—	—	—	—	—	—	—	—	—	—	—	—	—	—
25,5	25,5	24	24	—	—	—	—	—	—	—	—	—	—	—	—	—	—	—	—	—
23	23	24	—	—	—	—	—	—	—	—	—	—	—	—	—	—	—	—	—	—

Datos válidos para / Valid data for
Donnees valables pour / Gultige Daten für / Допустимые данные для / البيانات الصالحة لـ



H ≤ 40 m



ST-SR - 24 t

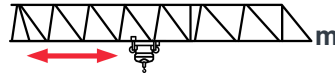

crane boom @ ...(m)	23	25,5	28,5	31	34,5	37	40	42,5	46	48,5	51,5	54	57	59,5	63	65,5	68,5	74,5	80	
80	22,4	23,2	20,6	18,1	16,3	14,3	13,1	11,8	10,9	9,8	9,1	8,4	7,8	7,2	6,8	6,2	5,8	5,4	4,7	4,1
74,5	23,5	24	21,9	19,2	17,3	15,2	13,9	12,6	11,7	10,5	9,8	9	8,4	7,8	7,3	6,7	6,3	5,9	5,1	—
68,5	27,6	24	24	23,1	21	18,5	17	15,4	14,3	12,9	12,1	11,2	10,5	9,7	9,2	8,5	8	7,5	—	—
65,5	29,9	24	24	24	23,1	20,3	18,7	17	15,8	14,4	13,4	12,4	11,7	10,9	10,3	9,5	9	—	—	—
63	31,1	24	24	24	24	21,3	19,6	17,8	16,6	15	14,1	13	12,3	11,4	10,8	10	—	—	—	—
59,5	31,7	24	24	24	24	21,8	20,1	18,3	17	15,4	14,4	13,4	12,6	11,7	11,1	—	—	—	—	—
57	33,3	24	24	24	24	23	21,2	19,4	18	16,4	15,3	14,2	13,4	12,5	—	—	—	—	—	—
54	34,1	24	24	24	24	23,6	21,8	19,9	18,5	16,8	15,8	14,6	13,8	—	—	—	—	—	—	—
51,5	35,3	24	24	24	24	24	22,7	20,7	19,3	17,6	16,5	15,3	—	—	—	—	—	—	—	—
48,5	35,9	24	24	24	24	24	23,1	21,1	19,7	17,9	16,8	—	—	—	—	—	—	—	—	—
46	36,5	24	24	24	24	24	23,6	21,6	20,1	18,3	—	—	—	—	—	—	—	—	—	—
42,5	36,7	24	24	24	24	24	23,7	21,7	20,2	—	—	—	—	—	—	—	—	—	—	—
40	36,8	24	24	24	24	24	23,9	21,8	—	—	—	—	—	—	—	—	—	—	—	—
37	37	24	24	24	24	24	24	—	—	—	—	—	—	—	—	—	—	—	—	—
34,5	34,5	24	24	24	24	24	—	—	—	—	—	—	—	—	—	—	—	—	—	—
31	31	24	24	24	24	—	—	—	—	—	—	—	—	—	—	—	—	—	—	—
28,5	28,5	24	24	24	—	—	—	—	—	—	—	—	—	—	—	—	—	—	—	—
25,5	25,5	24	24	—	—	—	—	—	—	—	—	—	—	—	—	—	—	—	—	—
23	23	24	—	—	—	—	—	—	—	—	—	—	—	—	—	—	—	—	—	—



ST-DR - 48 t

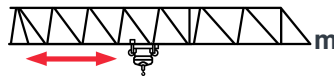

crane boom @... (m)	15	20	23	25,5	28,5	31	34,5	37	40	42,5	46	48,5	51,5	54	57	59,5	63	65,5	68,5	74,5	80	
80	11,6	36,1	26	22	19,5	17	15,3	13,3	12,1	10,9	10	8,9	8,2	7,5	6,9	6,4	5,9	5,3	5	4,6	3,9	3,3
74,5	12,2	38,3	27,6	23,5	20,7	18,1	16,3	14,2	13	11,7	10,7	9,6	8,9	8,1	7,6	6,9	6,5	5,9	5,5	5,1	4,3	—
68,5	14,4	45,8	33,3	28,4	25,2	22,1	20	17,5	16	14,5	13,4	12,1	11,2	10,3	9,6	8,9	8,4	7,7	7,2	6,7	—	—
65,5	15,6	48	36,5	31,2	27,8	24,4	22,1	19,4	17,8	16,1	14,9	13,5	12,6	11,6	10,9	10,1	9,5	8,7	8,2	—	—	—
63	16,2	48	38,1	32,6	29	25,5	23,1	20,3	18,7	16,9	15,7	14,2	13,2	12,2	11,4	10,6	10	9,2	—	—	—	—
59,5	16,6	48	39,1	33,4	29,7	26,1	23,7	20,9	19,2	17,4	16,1	14,6	13,6	12,6	11,8	10,9	10,3	—	—	—	—	—
57	17,4	48	41,2	35,3	31,4	27,7	25,1	22,1	20,3	18,5	17,1	15,5	14,5	13,4	12,6	11,7	—	—	—	—	—	—
54	17,8	48	42,3	36,3	32,3	28,4	25,8	22,8	20,9	19	17,7	16	15	13,8	13	—	—	—	—	—	—	—
51,5	18,5	48	44	37,7	33,6	29,6	26,9	23,7	21,9	19,9	18,5	16,7	15,7	14,5	—	—	—	—	—	—	—	—
48,5	18,8	48	44,9	38,5	34,3	30,2	27,4	24,2	22,3	20,3	18,9	17,1	16	—	—	—	—	—	—	—	—	—
46	19,2	48	45,8	39,3	35	30,9	28	24,8	22,8	20,8	19,3	17,5	—	—	—	—	—	—	—	—	—	—
42,5	19,2	48	46	39,5	35,2	31	28,2	24,9	22,9	20,9	19,4	—	—	—	—	—	—	—	—	—	—	—
40	19,3	48	46,3	39,7	35,4	31,2	28,3	25	23,1	21	—	—	—	—	—	—	—	—	—	—	—	—
37	19,4	48	46,5	39,9	35,6	31,4	28,5	25,2	23,2	—	—	—	—	—	—	—	—	—	—	—	—	—
34,5	19,6	48	47,1	40,4	36	31,8	28,9	25,5	—	—	—	—	—	—	—	—	—	—	—	—	—	—
31	19,7	48	47,1	40,4	36,1	31,9	28,9	—	—	—	—	—	—	—	—	—	—	—	—	—	—	—
28,5	19,8	48	47,4	40,7	36,3	32	—	—	—	—	—	—	—	—	—	—	—	—	—	—	—	—
25,5	19,8	48	47,5	40,7	36,3	—	—	—	—	—	—	—	—	—	—	—	—	—	—	—	—	—
23	19,9	48	47,8	41	—	—	—	—	—	—	—	—	—	—	—	—	—	—	—	—	—	—

Datos válidos para / Valid data for
Donnees valables pour / Gultige Daten für / Допустимые данные для / البيانات الصالحة لـ



H ≤ 40 m



FEM 1005 - C25



Reservado el derecho a modificaciones sin previo aviso. Declinamos toda responsabilidad derivada de la información proporcionada / Subject to modification, without prior notice. This information is supplied without liability / L'entreprise se réserve le droit de procéder à des modifications sans préavis. Nous déclinons toute responsabilité quant aux informations fournies / Das Recht auf Änderungen ohne vorherige Ankündigung bleibt vorbehalten. Wir übernehmen keine Gewähr für die gemachten Angaben / Мы оставляем за собой право на внесение изменений без предварительного уведомления. Мы снимаем с себя любую ответственность в отношении предоставленной информации / حقوق التغيير محفوظة دون إشعار مسبق دون أدنى مسؤولية عن المعلومات المقدمة /

EC150115VF
110 kW



*** EC180150VF**
132 kW

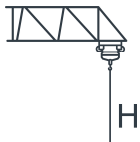
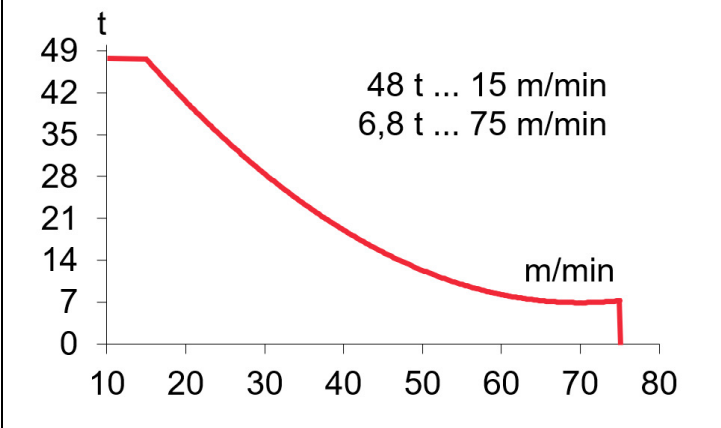
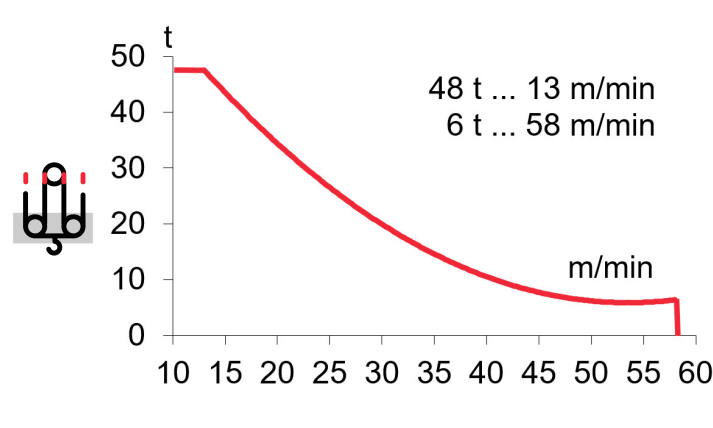
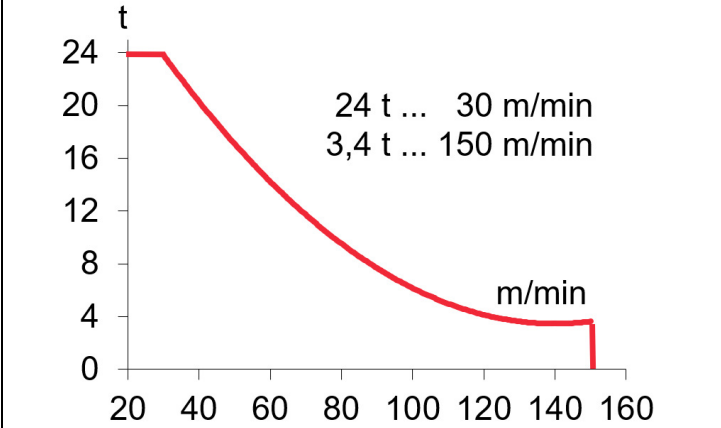
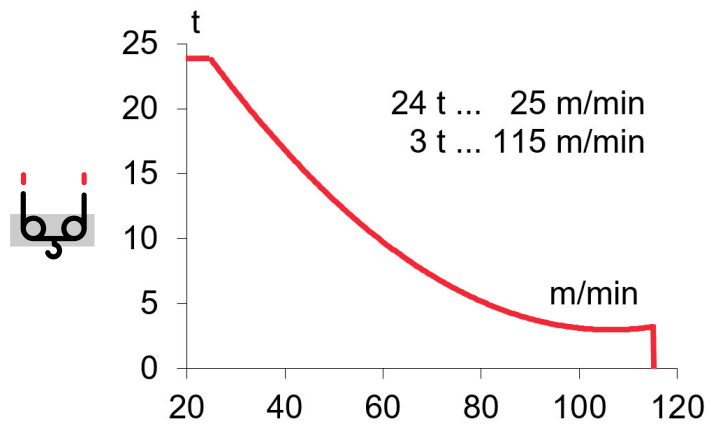

$H \leq$ SR 455 m
DR 227 m

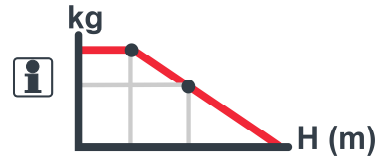

OG4006VF
4 x 7,5 kW



TC2560VF
18,4 kW

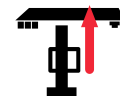

TH4010
29,4 kW

0...0,7
r/min
sl/min

24 t 0...60 m/min
48 t 0...30 m/min

0,6 m/min

3~ 400V 50Hz
480V 60Hz

KVA			
EC150115VF	108	135	161
EC180150VF	119	151	183



FEM 1005 - C25

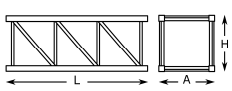
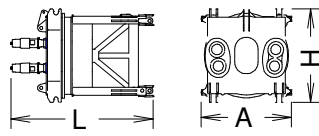
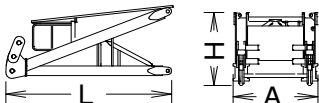
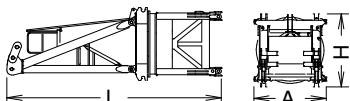
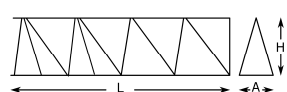
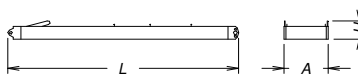
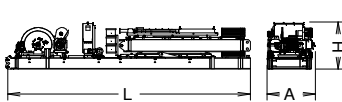
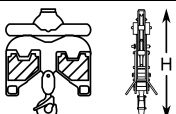
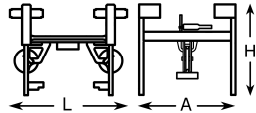

			L (m)	A (m)	H (m)	P/W (kg)
Torre / Tower Tour / Turm / Башня / برج	TSR20		4,260	2,251	2,251	3110
	TSR20-5,6		5,990	2,257	2,257	4210
	TSRI20-5,6		5,990	2,257	2,257	6850
	TSP20		4,374	2,365	2,413	5615
	TSP20-5,6		6,164	2,365	2,413	7665
	TSP20-5,6A		6,077	2,285	2,383	7127
Torre asiento pista + base punta de torre + orientación Slewing table + tower head base + slewing mechanism Tour pivot + base du porte-flèche + mécanisme d'orientation Turmsitz + Turmspitzenbasis + Ausrichtung Сиденье площадки + основание верхней секции башни + поворотный механизм برج وحدة الدوارن + قاعدة رأس البرج + آلية الدوران			4,570	2,360	2,590	12770
Punta de torre / Tower head Porte-flèche / Turmspitze верхняя секция башни / رأس البرج			4,370	2,210	2,360	3910
Conjunto asiento pista, punta de torre y orientación Slewing table assembly, tower head and slewing mechanism Groupe pivot + porte-flèche + mécanisme d'orientation Gruppe Turmsitz + Turmspitze + Ausrichtung Сиденье площадки + верхняя секция башни + поворотный механизм / مجموعة وحدة الدوارن + رأس البرج + آلية الدوران			8,120	3,300	2,910	16680
Tramo de pluma Jib section Tronçon de flèche Auslegerabschnitt Секция стрелы أجزاء الذراع	PC22-31		11,746	2,310	2,510	6635
	PC22-32 + Tr		11,755	2,080	2,490	8300
	PC22-33		11,790	2,060	2,470	6290
	PC22-34b		3,200	2,060	2,470	1765
	PC22-34		6,062	2,060	2,470	2950
	PC22-35		6,040	2,060	2,455	2700
	PT22-36		11,745	2,060	2,455	3025
	PT22-37		11,745	2,060	2,455	2250
	PT22-38		5,920	2,060	2,430	1200
	PT22-39		5,860	2,060	2,430	770
PP22	1,250	2,310	0,640	570		
Contrapluma Counterjib Contre-flèche Gegenauslege Противовесная консоль الذراع المعاكس	C18-1		6,200	2,070	0,770	2805
	C18-2		6,645	2,020	0,880	3020
	C18-3		3,280	2,020	0,880	1805
	C18-4		11,56	2,115	1,000	5810
Contrapluma + Mec. Elevación + Armario eléctrico Counterjib + Hoisting Mech.+ Electrical cabinet C18-1 + Contre-flèche + Mech. De Levage + armoire électrique C18-4 + EC Gegenauslege + Lasthubmechanismus+ Tromkasten			11,560	2,285	2,305	15145
Polipasto / Hook assembly Palan / Flaschenzug Полиспаст / بكرة	SR		1,750	1,620	0,370	1050
	ST/DR		2,130	0,875	3,150	2150
Carro / Trolley Chariot / Laufkatze Грузовая тележка / عرب	SR		2,840	2,325	2,730	1365
	ST/DR		3,340	2,375	2,900	2115



LISTA DE EMBARQUE / PACKING LIST

LISTE DE COLISAGE / KOLLI LISTE / СПИСОК ПОСТАВКИ / قائمة التحميل

J800.48

		L (m)	A (m)	H (m)	P/W(kg)
Soporte y elevación (sin cable) Support and hoisting (without rope) Support et levage (sans câble) Опора и подъем (без троса) Abstützung und Hebewerk (ohne Seil) دعم ورفع (بدون كابل)		2,540	2,240	1,680	5800
Armario eléctrico y plataforma Electrical cabinet and platform Armoire électrique et plateforme Stromkasten + Plattform الخزنة الكهربائية والمنصة		2,755	1,601	2,462	1010
Plataforma y cabina / Platform and cabin Plateforme et cabine / Plattform + Führerstand Платформа и кабина / منصة وكابينة		3,860	2,240	2,500	1160
Transporte torre de montaje Jacking cage transport Transport de tour de montage Transport Montageturm Транспортировка монтажной башни نقل برج التركيب	TM20PASR-5.6 	10,820	2,285	2,395	12140

TREPADO / CLIMBING / TÉLESCOPAGE / KLETTERSYSTEM / ЛЕСТНИЦА / التسلق

J800.48

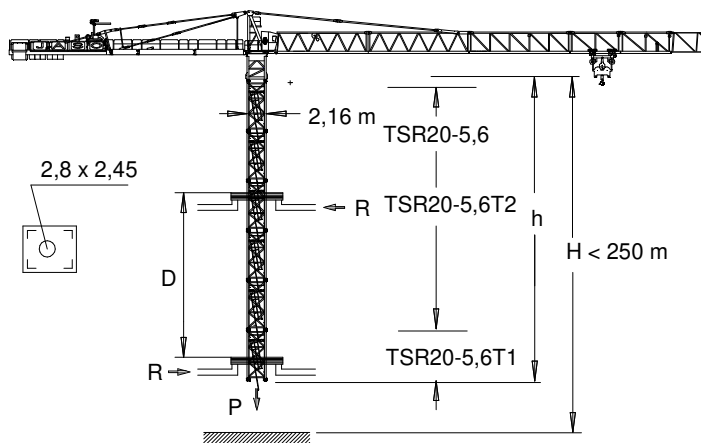

h_{max}:
TSR20-5,6T1 + 5 x TSR20-5,6 + TSR20-5,6T2

	▶	■
h (m)	38,9	
D (m)	15 – 17,9	
P (KN)	2185	1705
R _{max} (KN)	420	710
TSR20-5,6T1: 206.31.400		
TSR20-5,6T2: 206.31.500		

Trepado interno / Internal climbing / Télescopage / Inneres klettersystem / Внутренняя лестница / التسلق الداخلي

Viento fuera de servicio / Out of service wind / Vitesse du vent hors service / Wind außer betrieb / Ветровая нагрузка в покое / الريح خارج الخدمة

Consultar / Consult / Nous consulter / Anfragen / Консультируйтесь / الرجوع إلى

En servicio / In service / En service / In betrieb / В работе / في الخدمة

Fuera de servicio / Out of service / Hors service / Außer betrieb / В покое / خارج الخدمة

*** Opcional / Optional / En option / Optional / Опция / اختياري**



Ctra./ Rd. Madrid – Irún - Km. 415 - 20213 IDIAZABAL (Gipuzkoa) - ESPAÑA / SPAIN
 P.O. Box, 23 - 20.200 - BEASAIN - E-mail: jaso@jaso.com
 Tel. +34 943 - 18 70 00 • Fax. +34 943 - 18 70 20
www.jaso.com

29/11/2024



FEM 1005-C25

DELEGACIÓN / DEALER

Reservado el derecho a modificaciones sin previo aviso. Declinamos toda responsabilidad derivada de la información proporcionada / Subject to modification, without prior notice. This information is supplied without liability / L'entreprise se réserve le droit de procéder à des modifications sans préavis. Nous déclinons toute responsabilité quant aux informations fournies / Das Recht auf Änderungen ohne vorherige Ankündigung bleibt vorbehalten. Wir übernehmen keine Gewähr für die gemachten Angaben / Мы оставляем за собой право на внесение изменений без предварительного уведомления. Мы снимаем с себя любую ответственность в отношении предоставленной информации / حقوق التغيير محفوظة دون إشعار مسبق. دون أدنى مسؤولية عن المعلومات المقدمة