

GRUA TORRE / TOWER CRANE

GRUE A TOUR / TURMDREHKRAN

БАШЕННЫЙ КРАН / رافعة برجية

J780PA



EN 14439
C25

UNE-EN-ISO 9001

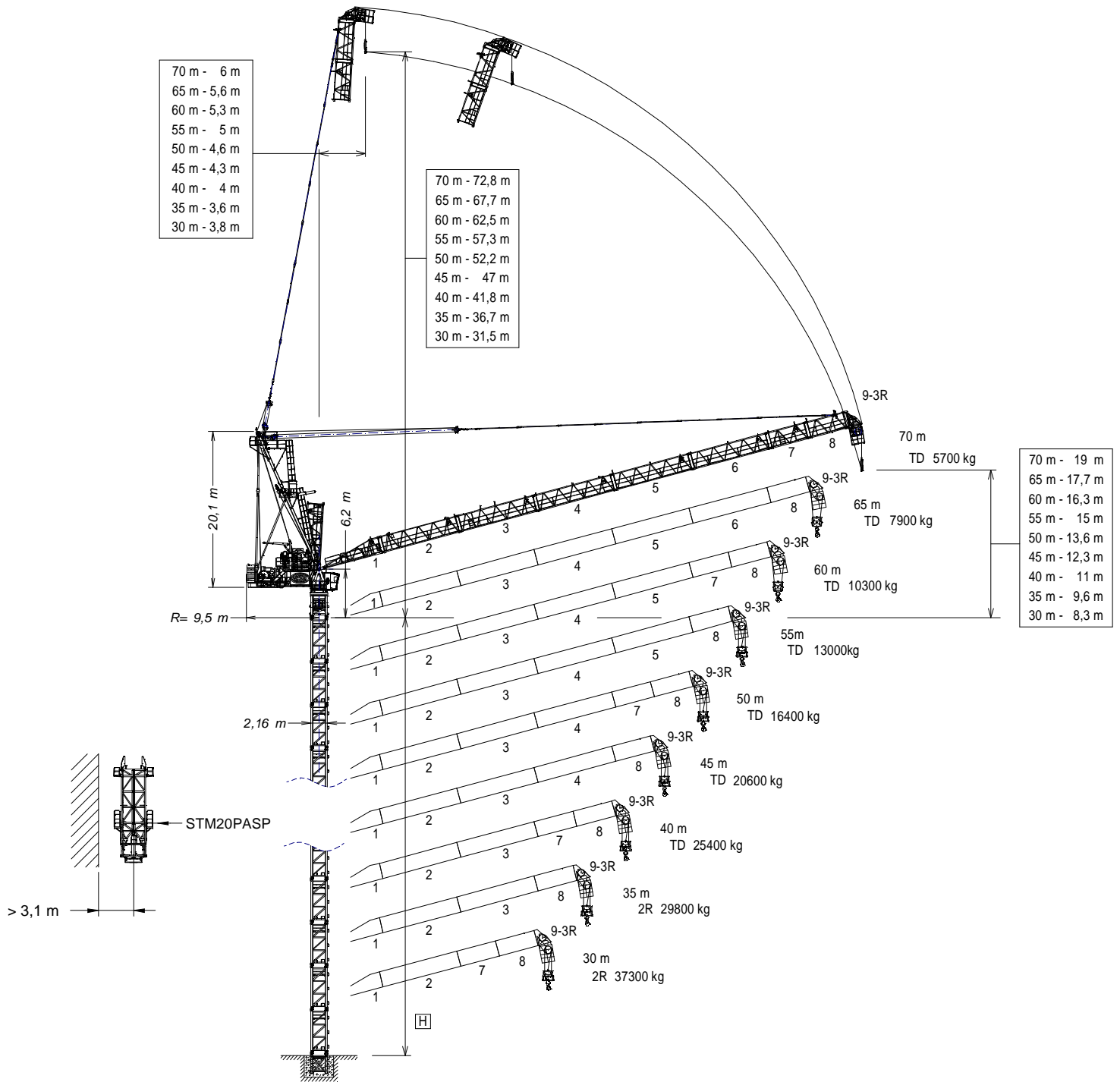

70 m - 6 m
65 m - 5,6 m
60 m - 5,3 m
55 m - 5 m
50 m - 4,6 m
45 m - 4,3 m
40 m - 4 m
35 m - 3,6 m
30 m - 3,8 m

70 m - 72,8 m
65 m - 67,7 m
60 m - 62,5 m
55 m - 57,3 m
50 m - 52,2 m
45 m - 47 m
40 m - 41,8 m
35 m - 36,7 m
30 m - 31,5 m

70 m - 19 m
65 m - 17,7 m
60 m - 16,3 m
55 m - 15 m
50 m - 13,6 m
45 m - 12,3 m
40 m - 11 m
35 m - 9,6 m
30 m - 8,3 m

H =

Máxima altura de torre sin arriostrar (m).
Maximum tower height without fastening (m).
Hauteur maximale de tour sans ancrage (m).
Maximale Höhe ohne Verstreben (m).
Максимальная высота башни без крепления (м).
أقصى ارتفاع للبرج بدون ربط (م)

* Tramo pluma / Jib section / Tronçon de fleche
Auslegerabschnitt / Секция стрелы / أجزاء الذراع

*Tramo pluma 1 / Jib setion 1	-----214.40.000
*Tramo pluma 2 / Jib setion 2	-----214.41.000
*Tramo pluma 3 / Jib setion 3	-----214.42.000
*Tramo pluma 4 / Jib setion 4	-----214.43.000
*Tramo pluma 5 / Jib setion 5	-----214.44.000
*Tramo pluma 6 / Jib setion 6	-----214.45.000
*Tramo pluma 7 / Jib setion 7	-----214.46.000
*Tramo pluma 8 / Jib setion 8	-----214.47.000
*Tramo pluma 9-3R / Jib setion 9-3R	-----214.48.000

ASP20	-----212.21.200
TSP20	-----212.32.400
TSP20-5,6	-----212.31.000
TSP24-5,6	-----212.32.000
TSP24/TSP20	-----212.36.000



Fecha / Date: 11/10/2022

Reservado el derecho a modificaciones sin previo aviso. Declinamos toda responsabilidad derivada de la información proporcionada / Subject to modification, without prior notice. This information is supplied without liability / L'entreprise se réserve le droit de procéder à des modifications sans préavis. Nous déclinons toute responsabilité quant aux informations fournies / Das Recht auf Änderungen ohne vorherige Ankündigung bleibt vorbehalten. Wir übernehmen keine Gewähr für die gemachten Angaben / Мы оставляем за собой право на внесение изменений без предварительного уведомления. Мы снимаем с себя любую ответственность в отношении предоставленной информации / حقوق التغيير محفوظة دون إشعار مسبق. دون أدنى مسؤولية عن المعلومات المقدمة



FEM 1005-C25

TD

(H) ESTACIONARIA / STATIONARY /

STATIONAIRE / STATIONÄR / СТАЦИОНАРНОЕ СОСТОЯНИЕ / ثابتة

30
67,6

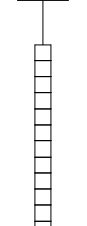

▽▽ H(m)	□	⊠
30	67,6	12 -
35	60,2	10 1
40	50,8	9 -
45	50,8	9 -
50	49	8 1
55	45,2	8 -
60	45,2	8 -
65	39,6	7 -
70	37,8	6 1

- ⊠ TSP20
- TSP20-5,6

30
74,9

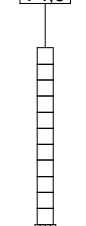

▽▽ H(m)	⊠	⊠	□	⊠
30	74,9	2	1	11 -
35	74,9	4	1	9 -
40	69,3	4	1	8 -
45	69,3	5	1	7 -
50	69,3	6	1	6 -
55	69,3	6	1	6 -
60	67,5	6	1	5 1
65	63,7	6	1	5 -
70	58,1	6	1	4 -

- ⊠ TSP20
- TSP20-5,6
- ⊠ TSP24/TSP20
- ⊠ TSP24-5,6

2R

(H) ESTACIONARIA / STATIONARY /

STATIONAIRE / STATIONÄR / СТАЦИОНАРНОЕ СОСТОЯНИЕ / ثابتة

30
50,8

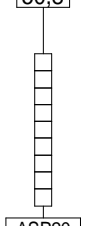

▽▽ H(m)	□	⊠
30	50,8	9 -
35	50,8	9 -
40	49	8 1
45	45,2	8 -
50	45,2	8 -
55	43,4	7 1
60	39,6	7 -
65	39,6	7 -

- ⊠ TSP20
- TSP20-5,6

30
69,3

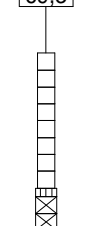

▽▽ H(m)	⊠	⊠	□	⊠
30	69,3	4	1	8 -
35	69,3	4	1	8 -
40	69,3	5	1	7 -
45	69,3	6	1	6 -
50	63,7	5	1	6 -
55	63,7	5	1	6 -
60	58,1	4	1	6 -
65	58,1	4	1	6 -

- ⊠ TSP20
- TSP20-5,6
- ⊠ TSP24/TSP20
- ⊠ TSP24-5,6

3R

(H) ESTACIONARIA / STATIONARY /

STATIONAIRE / STATIONÄR / СТАЦИОНАРНОЕ СОСТОЯНИЕ / ثابتة

30
50,8



▽▽ H(m)	□	⊠
30	50,8	9 -
35	49	8 1
40	45,2	8 -
45	45,2	8 -
50	43,4	7 1
55	43,4	7 1

- ⊠ TSP20
- TSP20-5,6

30
69,3

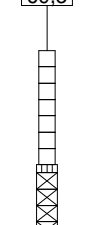

▽▽ H(m)	⊠	⊠	□	⊠
30	69,3	5	1	7 -
35	69,3	4	1	7 -
40	63,7	4	1	7 -
45	63,7	4	1	7 -
50	63,7	5	1	6 -
55	63,7	5	1	6 -



- ⊠ TSP20
- TSP20-5,6
- ⊠ TSP24/TSP20
- ⊠ TSP24-5,6







Fecha / Date: 11/10/2022

Reservado el derecho a modificaciones sin previo aviso. Declinamos toda responsabilidad derivada de la información proporcionada / Subject to modification, without prior notice. This information is supplied without liability / L'entreprise se réserve le droit de procéder à des modifications sans préavis. Nous déclinons toute responsabilité quant aux informations fournies / Das Recht auf Änderungen ohne vorherige Ankündigung bleibt vorbehalten. Wir übernehmen keine Gewähr für die gemachten Angaben / Мы оставляем за собой право на внесение изменений без предварительного уведомления. Мы снимаем с себя любую ответственность в отношении предоставленной информации / حقوق التغيير محفوظة دون إشعار مسبق. دون أدنى مسؤولية عن المعلومات المقدمة

FEM 1005-C25

 TD (t)		Cargas máximas / Maximum loads / Charges maximales / Höchstlasten / Максимальные нагрузки / أقصى حمولة / TD-28 t									
 [m]	TD 28t @ (m)	Alcance del gancho [m] / Hook reach [m] Portée du crochet (m) / Reichweite des Hakens (m) / Радиус действия крюка (m) / مدى الخطاف									
		25	30	35	40	45	50	55	60	65	70
70	37,0	28,0	28,0	28,0	24,5	19,6	15,7	12,5	9,9	7,6	5,7
65	37,0	28,0	28,0	28,0	24,5	19,7	15,9	12,7	10,1	7,9	-
60	37,0	28,0	28,0	28,0	24,5	19,8	16,0	12,9	10,3	-	-
55	37,0	28,0	28,0	28,0	24,6	19,9	16,1	13,0	-	-	-
50	37,2	28,0	28,0	28,0	24,8	20,1	16,4	-	-	-	-
45	37,6	28,0	28,0	28,0	25,3	20,6	-	-	-	-	-
40	37,7	28,0	28,0	28,0	25,4	-	-	-	-	-	-
35	35,0	28,0	28,0	28,0	-	-	-	-	-	-	-
30	30,0	28,0	28,0	-	-	-	-	-	-	-	-

 2R (t)			Cargas máximas / Maximum loads / Charges maximales / Höchstlasten / Максимальные нагрузки / أقصى حمولة / 2R (t)									
 [m]	2R max (t)	@ (m)	Alcance del gancho [m] / Hook reach [m] Portée du crochet (m) / Reichweite des Hakens (m) / Радиус действия крюка (m) / مدى الخطاف									
			20	25	30	35	40	45	50	55	60	65
65	42,0	27,0	42,0	42,0	35,9	28,1	22,3	17,7	14,1	11,1	8,6	6,5
60	56,0	21,9	56,0	46,8	36,0	28,2	22,4	17,9	14,3	11,4	8,9	-
55	56,0	21,9	56,0	46,9	36,1	28,4	22,6	18,1	14,5	11,6	-	-
50	56,0	21,9	56,0	47,0	36,3	28,7	23,0	18,6	15,0	-	-	-
45	56,0	22,0	56,0	47,4	36,8	29,3	23,6	19,2	-	-	-	-
40	56,0	22,0	56,0	47,5	37,0	29,6	24,0	-	-	-	-	-
35	56,0	22,0	56,0	47,5	37,2	29,8	-	-	-	-	-	-
30	56,0	22,0	56,0	47,6	37,3	-	-	-	-	-	-	-

 3R (t)			Cargas máximas / Maximum loads / Charges maximales / Höchstlasten / Максимальные нагрузки / أقصى حمولة / 3R (t)									
 [m]	3R max (t)	@ (m)	Alcance del gancho [m] / Hook reach [m] Portée du crochet (m) / Reichweite des Hakens (m) / Радиус действия крюка (m) / مدى الخطاف									
			15	20	25	30	35	40	45	50	55	
55	65,0	18,9	65,0	60,4	44,7	34,2	26,7	21,0	16,7	13,2	10,3	-
50	70,0	17,8	70,0	60,4	44,8	34,4	27,0	21,5	17,2	13,7	-	-
45	75,0	16,8	75,0	60,4	45,1	34,9	27,6	22,2	17,9	-	-	-
40	75,0	16,8	75,0	60,6	45,4	35,3	28,1	22,7	-	-	-	-
35	75,0	16,8	75,0	60,7	45,7	35,7	28,5	-	-	-	-	-
30	75,0	16,8	75,0	60,8	45,9	36,0	-	-	-	-	-	-

Fecha / Date: 11/10/2022

 FEM 1005-C25

Reservado el derecho a modificaciones sin previo aviso. Declinamos toda responsabilidad derivada de la información proporcionada / Subject to modification, without prior notice. This information is supplied without liability / L'entreprise se réserve le droit de procéder à des modifications sans préavis. Nous déclinons toute responsabilité quant aux informations fournies / Das Recht auf Änderungen ohne vorherige Ankündigung bleibt vorbehalten. Wir übernehmen keine Gewähr für die gemachten Angaben / Мы оставляем за собой право на внесение изменений без предварительного уведомления. Мы снимаем с себя любую ответственность в отношении предоставленной информации / حقوق التغيير محفوظة دون إشعار مسبق. دون أدنى مسؤولية عن المعلومات المقدمة

CARACTERISTICAS DE MECANISMOS / MECHANISMS FEATURES

J780PA

CARACTÉRISTIQUES DES MÉCANISMES / MERKMALE DER MECHANISMEN / ХАРАКТЕРИСТИКИ МЕХАНИЗМОВ / الخصائص الآلية الألية

EC300310VF		OG4007VF 2x15 kW	EP15020VF 110 kW	TH6006 45 kW
110 kW				
220 kW				
	<p>28 t – 20 m/min 0,7 t – 310 m/min</p>	<p>28 t – 40 m/min 3 t – 310 m/min</p>	<p>1,6... 2,4 min</p>	<p>0,6 m/min</p>
	<p>56 t – 10 m/min 1,3 t – 155 m/min</p>	<p>56 t – 20 m/min 5 t – 155 m/min</p>	400V 50Hz PTOTAL = 250 kW (EC300310VF(110) + OG4007VF + EP15020VF) PTOTAL = 360 kW (EC300310VF(220) + OG4007VF + EP15020VF)	
			ecoMode	
	<p>75 t – 8 m/min 2 t – 102 m/min</p>	<p>75 t – 16 m/min 8,1 t – 102 m/min</p>	<p>TD 1007 m 2R 504 m 3R 336 m</p>	<p>1335 m</p>

LISTA DE EMBARQUE / PACKING LIST / LISTE DE COLISAGE / KOLLI LISTE / СПИСОК ПОСТАВКИ / قائمة التحميل **J780PA**



DENOMINACIÓN / DENOMINATION / DÉSIGNATION / BEZEICHNUNG / НАЗВАНИЕ / اسم	L [m]	A [m]	H [m]	P / W [kg]	
Torre / Tower TSP20 Tour / Turm / Башня / برج TSP20-5,6 TSP24-5,6		4,374 6,164 6,164	2,285 2,285 2,754	2,383 2,383 2,852	5615 7665 8295
Torre asiento pista, torre superior y orientación Slewing table, top tower and slewing mechanism Tour pivot + tour supérieure + mécanisme d'orientation Turmsitz, + oberer Turm + Ausrichtung Сиденье площадки + верхняя башня + поворотный механизм برج وحدة الدوران + البرج العلوي + آلية الدوران		7,245	2,315	2,625	25540
Punta de torre / Top tower Tour supérieure / Turmspitze / верхняя башня / رأس البرج		3,200	2,275	2,435	5895
Torre asiento pista + base punta de torre + orientación Slewing table + tower head base + slewing mechanism Tour pivot + base du porte-flèche + mécanisme d'orientation Turmsitz + Turmspitzenbasis + Ausrichtung Сиденье площадки + основание верхней секции башни + поворотный механизм برج وحدة الدوران + البرج العلوي + آلية الدوران		5,200	2,315	2,545	19645



Fecha / Date: 11/10/2022

FEM 1005-C25

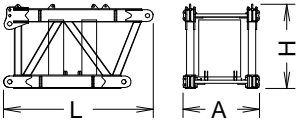
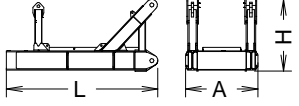
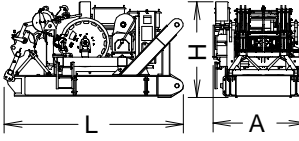
Reservado el derecho a modificaciones sin previo aviso. Declinamos toda responsabilidad derivada de la información proporcionada / Subject to modification, without prior notice. This information is supplied without liability / L'entreprise se réserve le droit de procéder à des modifications sans préavis. Nous déclinons toute responsabilité quant aux informations fournies / Das Recht auf Änderungen ohne vorherige Ankündigung bleibt vorbehalten. Wir übernehmen keine Gewähr für die gemachten Angaben / Мы оставляем за собой право на внесение изменений без предварительного уведомления. Мы снимаем с себя любую ответственность в отношении предоставленной информации / حقوق التغيير محفوظة دون إشعار مسبق. دون أدنى مسؤولية عن المعلومات المقدمة

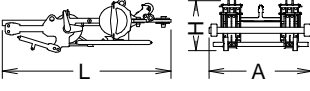
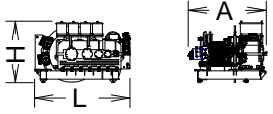
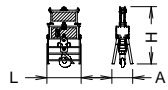
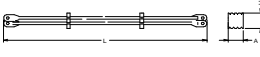
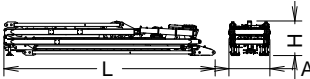
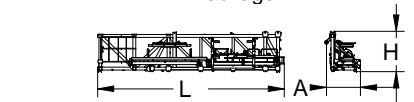
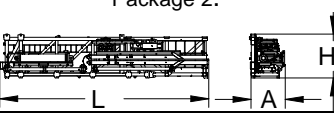
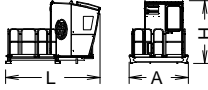
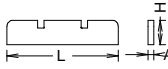
DENOMINACIÓN / DENOMINATION / DÉSIGNATION / BEZEICHNUNG / НАЗВАНИЕ / اسم		L [m]	A [m]	H [m]	P / W [kg]
[1]		8,884	2,271	2,259	3940
Tramo de pluma	[2]	10,583	2,150	2,369	4315
Jib section	[3]	10,583	1,988	2,277	3710
Tronçon de flèche	[4]	10,583	1,988	2,404	3220
Auslegerabschnitt	[5]	10,583	1,988	2,277	3290
Секция стрелы	[6]	10,583	1,988	2,258	2880
أجزاء الذراع	[7]	5,406	1,988	2,270	1815
	[8]	5,396	1,988	2,279	2305
	[9-3R]	1,997	2,032	3,610	3030
Contrapluma 1 Counterjib 1 Contre-flèche 1 Gegenausleger 1 Противовесная консоль 1 الذراع المعاكس 1		4,471	2,290	2,540	9915
Contrapluma 2 Counterjib 2 Contre-flèche 2 Gegenausleger 2 Противовесная консоль 2 الذراع المعاكس 2		4,793	2,290	2,250	8065
Contrapluma 2 + Elevación pluma + pasteca Counterjib 2 + Luffing mech + Reeving block Contre-flèche 2 + Relevage de flèche + Bloc de renvoi Gegenausleger 2 + Auslegerhebwerk + Unterflasche Противовесная консоль 2 + Подъем стрелы + Канифас-болк الذراع المعاكس 2 + رافع الذراع		5,085	2,665	2,725	19250
Elevación pluma / Luffing mech Relevage de flèche / Auslegerhub / Подъем стрелы		2,860	2,480	2,075	8510
Pasteca / Reeving Block Bloc de renvoi / Unterflasche / Канифас-болк		3,340	1,055	2,050	1875
Mecanismo elevacion carga sin cable / Hoisting mechanism without rope / Mécanisme de levage de charge sans câble / Lasthubmechanismus ohne Seil / Подъем груза (without rope) / رافع الحمولة (without rope)		3,805	3,110	2,515	20305
Polipasto / Hook assembly / Palan / Flaschenzug / Полуснаст / بكرة TD/2R/3R TD		1,512 0,570	0,950 0,385	2,540 1,745	2030 675
Tirante sostén pluma / Jib support tie Tirant de fleche Haltestange Ausleger Растяжка поддержки стрелы / مشد دعامة الذراع		5,416 5,416	0,360 0,360	0,400 0,400	1390 1375
Parte superior + mecanismo auxiliar Top part + auxiliary winch / Partie supérieure + mécanisme auxiliaire / Oberteil + zusätzlicher Mechanismus		11,825	2,300	1,978	17800
TM20PASP-5,6					
Package 1.					
Transporte torre de montaje Jacking cage transport Transport de tour de montage Transport Montageturm Транспортировка монтажной башни		11,610	2,220	2,485	11915
Package 2.					
نقل برج التركيب		11,670	2,010	2,485	14430
Plataforma y cabina (2 x 1,5) / Platform and cabin Plateforme et cabin / Plattform + Führerstand منصة وكابينة / منصة وكابينة		3,670	2,300	2,480	1250
Contrapeso / Counterweight Contrepoids / Gegengewichte / Противовес / اوزان معاكسة		4,500	0,235	1,005	8000

Fecha / Date: 11/10/2022

 **FEM 1005-C25**



Reservado el derecho a modificaciones sin previo aviso. Declinamos toda responsabilidad derivada de la información proporcionada / Subject to modification, without prior notice. This information is supplied without liability / L'entreprise se réserve le droit de procéder à des modifications sans préavis. Nous déclinons toute responsabilité quant aux informations fournies / Das Recht auf Änderungen ohne vorherige Ankündigung bleibt vorbehalten. Wir übernehmen keine Gewähr für die gemachten Angaben / Мы оставляем за собой право на внесение изменений без предварительного уведомления. Мы снимаем с себя любую ответственность в отношении предоставленной информации / حقوق التغيير محفوظة دون إشعار مسبق. دون أدنى مسؤولية عن المعلومات المقدمة

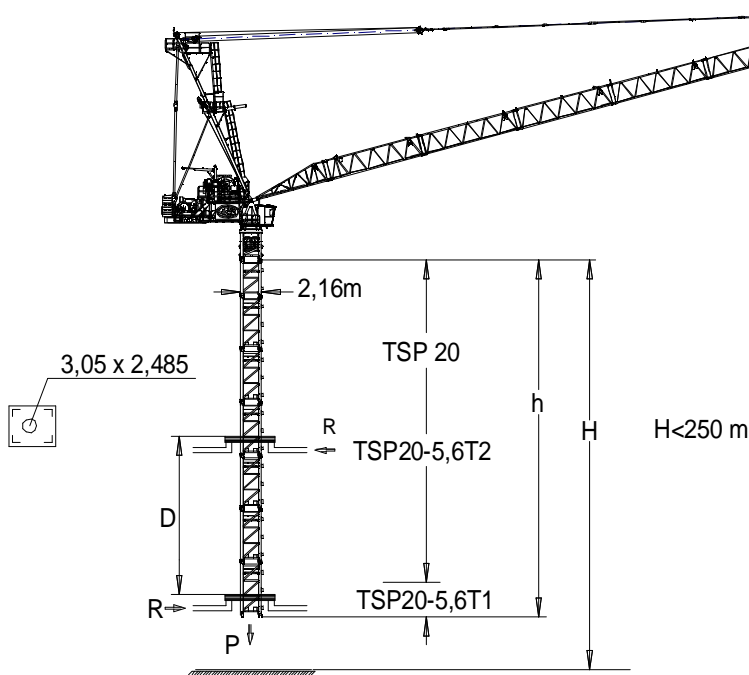

TSP20-5,6T1: 214.31.000
TSP20-5,6T2: 214.31.500

i	Trepado interno / Internal climbing Télescopage intérieur / Inneres klettersystem Внутренняя лестница / التسلق الداخلي
----------	--

h_{\max} : TSP20-5,6T1 + 4xTSP20-5,6 + TSP20-5,6T2 + TSP20

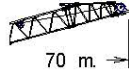

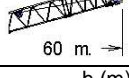

	TD	▶	■
h (m)	37,4		
D (m)	13,4 – 17,2		
P (KN)	3095	2815	
Rmax (KN)	885	1370	

h_{\max} : TSP20-5,6T1 + 5xTSP20-5,6 + TSP20-5,6T2

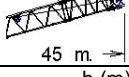
	2R	▶	■
h (m)	39,2		
D (m)	13,4 – 18,1		
P (KN)	3330	2765	
Rmax (KN)	895	1425	

h_{\max} : TSP20-5,6T1 + 6xTSP20-5,6 + TSP20-5,6T2

	3R	▶	■
h (m)	44,8		
D (m)	12,8 – 20,9		
P (KN)	3500	2750	
Rmax (KN)	925	1540	

-  Viento fuera de servicio / Out of service wind / Vitesse du vent hors service / Wind außer betrieb / Ветровая нагрузка в покое / الريح خارج الخدمة
-  Consultar / Consult / Nous consulter / Anfragen / Консультируйтесь / الرجوع إلى
-  En servicio / In service / En service / In betrieb / В работе / في الخدمة
-  Fuera de servicio / Out of service / Außer betrieb / Hors service / В покое / خارج الخدمة



Ctra./Rd. Madrid - Irún Km. 415 - 20.213 IDIAZABAL [Gipuzkoa] ESPAÑA / SPAIN
P.O. Box, 23 - 20.200 BEASAIN - E-mail: jaso@jaso.com
Tel. +34 943 - 18 70 00 • Fax. +34 943 - 18 70 20
www.jaso.com

Fecha / Date: 11/10/2022

 FEM 1005 – C25

DELEGACION / DEALER

Reservado el derecho a modificaciones sin previo aviso. Declinamos toda responsabilidad derivada de la información proporcionada / Subject to modification, without prior notice.
This information is supplied without liability / L'entreprise se réserve le droit de procéder à des modifications sans préavis. Nous déclinons toute responsabilité quant aux informations fournies / Das Recht auf Änderungen ohne vorherige Ankündigung bleibt vorbehalten. Wir übernehmen keine Gewähr für die gemachten Angaben / Мы оставляем за собой право на внесение изменений без предварительного уведомления. Мы снимаем с себя любую ответственность в отношении предоставленной информации

حقوق التغيير محفوظة دون إشعار مسبق. دون أدنى مسؤولية عن المعلومات المقدمة