



UNE 58-101  
FEM 1001

# J5010

**GRUA TORRE / TOWER CRANE**

GRUE A TOUR / TURMDREHKRAN / БАШЕННЫЙ КРАН / رافعة برجية

FEM 1001

UNE-EN-ISO 9001

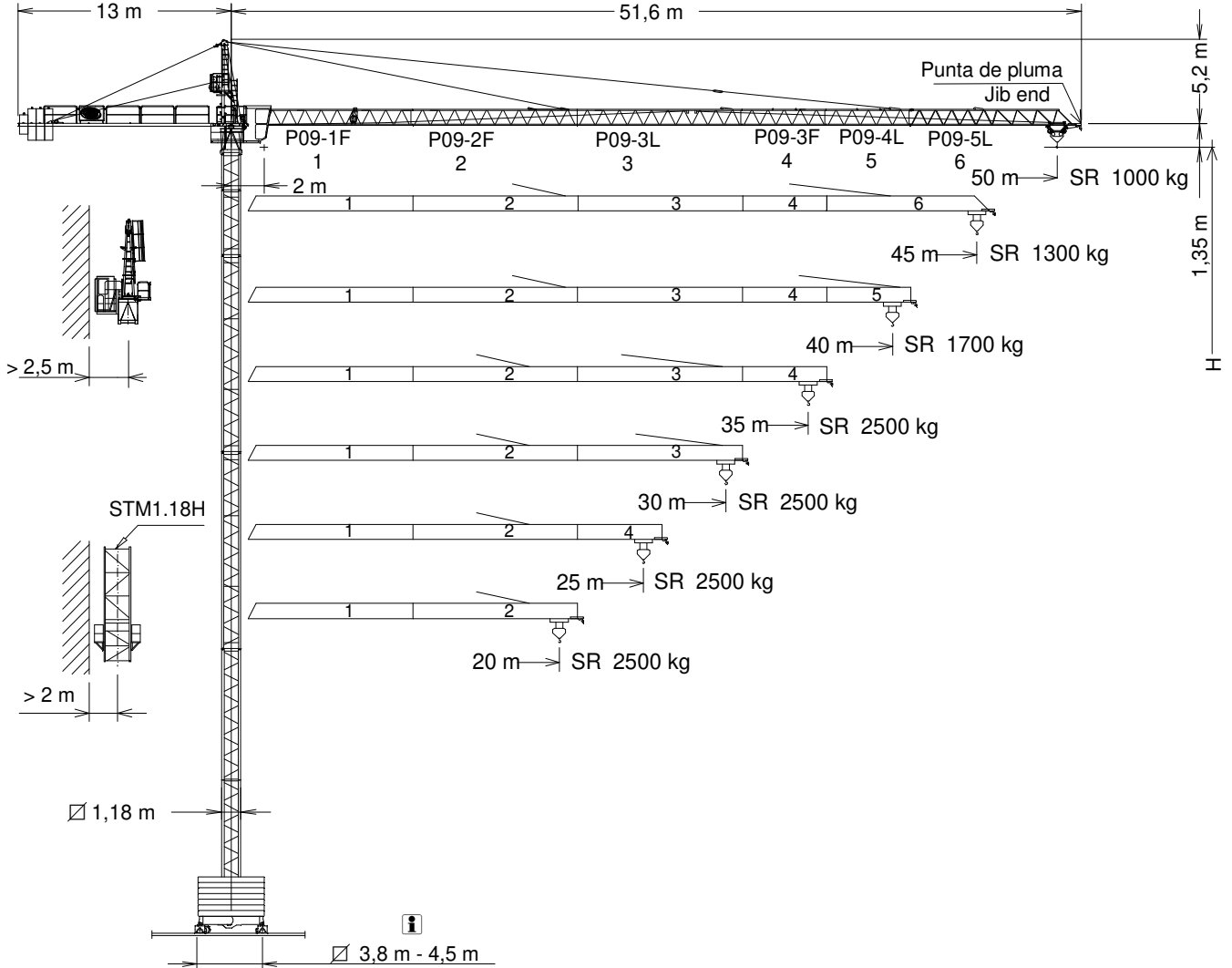

H= **Altura máxima bajo gancho sin arriostrar (m).** / **Maximum height under hook without fastening (m).** / **Hauteur maximale sous crochet sans ancrage (m).**  
Max. Hakenhöhe ohne Verstreben (m). / Максимальная высота под крюком без крепления (m). / (m) أقصى ارتفاع تحت الخطاف بدون ربط

\* **Punta de pluma / Jib end / Pointe de flèche / Auslegerspitze / Конец стрелы / مقدمة الزراع**

P09-1F ..... 157.40.000  
P09-2F ..... 157.41.000  
P09-3L ..... 155.42.000  
P09-3F ..... 157.43.000

P09-4L ..... 155.43.000  
P09-5L ..... 155.44.500  
Punta de pluma / Jib end\* ..... 155.45.000  
TR 12 ..... 146.30.000

TN 12 ..... 146.31.000  
TR 8RM ..... 202.30.000  
TR 8M ..... 146.30.800

TR 4 ..... 800.32.300  
TN 4 ..... 146.32.000  
TN2 ..... 146.32.500

## CUSTOMIZE YOUR CRANE

**OPTIMUS**  
line



Reservado el derecho a modificaciones sin previo aviso. Declinamos toda responsabilidad derivada de la información proporcionada / Subject to modification, without prior notice. This information is supplied without liability / L'entreprise se réserve le droit de procéder à des modifications sans préavis. Nous déclinons toute responsabilité quant aux informations fournies / Das Recht auf Änderungen ohne vorherige Ankündigung bleibt vorbehalten. Wir übernehmen keine Gewähr für die gemachten Angaben / Мы оставляем за собой право на внесение изменений без предварительного уведомления. Мы снимаем с себя любую ответственность в отношении предоставленной информации / حقوق التغيير محفوظة دون إشعار مسبق. دون أدنى مسؤولية عن المعلومات المقدمة

(H) ESTACIONARIA 1 / STATIONARY 1 / STATIONAIRE 1 / STATIONÄR 1 / СТАЦИОНАРНОЕ СОСТОЯНИЕ / ثابتة

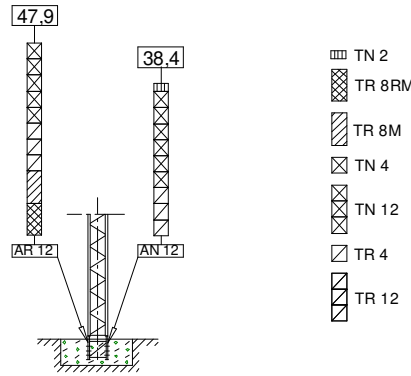

(H) ESTACIONARIA 3 / STATIONARY 3 / STATIONAIRE 3 / STATIONÄR 3 / СТАЦИОНАРНОЕ СОСТОЯНИЕ / ثابتة

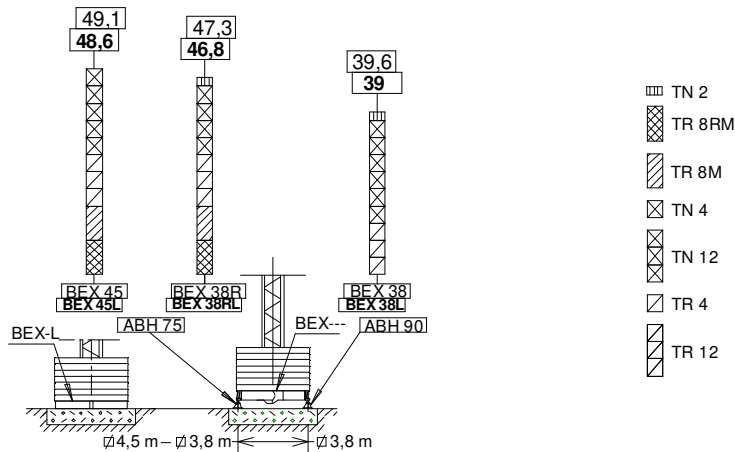

(H) ESTACIONARIA 4 / STATIONARY 4 / STATIONAIRE 4 / STATIONÄR 4 / СТАЦИОНАРНОЕ СОСТОЯНИЕ / ثابتة

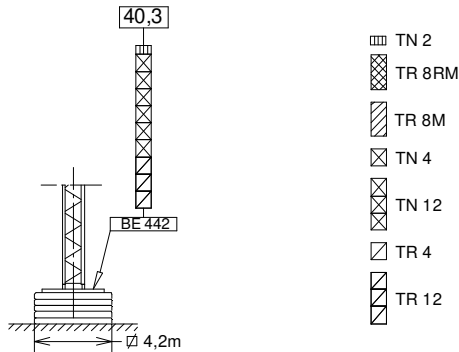

(H) TRASLACION / TRAVELLING / TRASLATION / FORTBEWEGUNG / ПЕРЕМЕЩЕНИЕ / متحركة

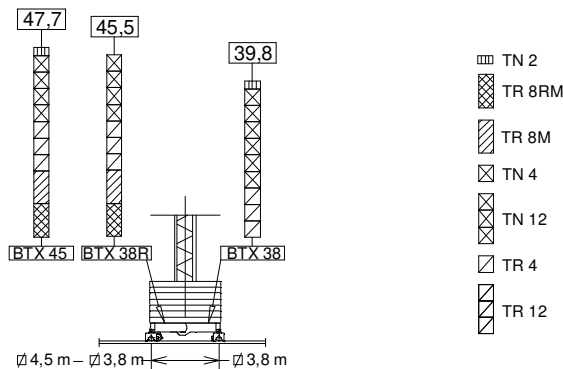

BTX 45/BEX 45.....	137.20.500
BTX 38R/BEX 38R.....	137.20.000
BTX 38/BEX 38.....	149.20.000
BEX 45L.....	155.23.500

BEX 38RL.....	155.23.800
BEX 38L.....	155.23.000
ABH 75.....	152.23.000
ABH 90.....	146.23.000

AR 12.....	137.21.000
AN 12.....	146.21.000
BE 442.....	146.24.850





SR 2.500 kg

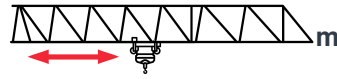

	2.500 kg @ ...(m)	20	25	30	35	40	45	50
50	22,2	2500	2200	1800	1515	1300	1135	1000
45	25,0	2500	2500	2050	1730	1490	1300	—
40	28,1	2500	2500	2335	1970	1700	—	—
35	35,0	2500	2500	2500	2500	—	—	—
30	30,0	2500	2500	2500	—	—	—	—
25	25,0	2500	2500	—	—	—	—	—
20	20,0	2500	—	—	—	—	—	—

Datos válidos para / Valid data for

Donnees valables pour / Gultige Daten für / Допустимые данные для / البيانات الصالحة ل



H ≤ 70 m

TREPADO / CLIMBING / TÉLESCOPAGE / KLETTERSYSTEM / ЛЕСТНИЦА / التسلق

J5010

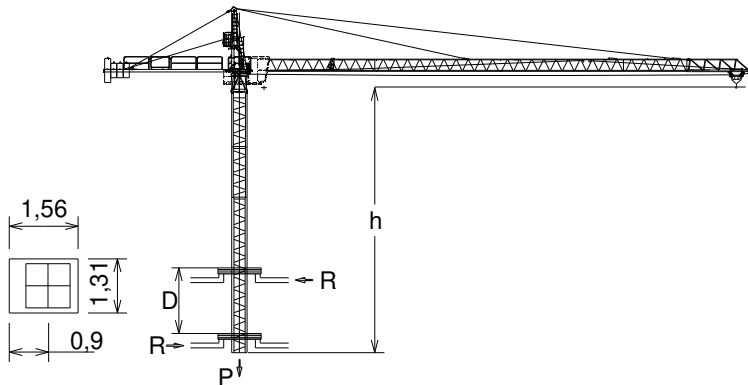

h<sub>max</sub>:  
3xTR4 + 6xTN4

	▶	■
h (m)	36	
D (m)	6,2 - 10	
P (kN)	342	317
R <sub>max</sub> (kN)	135	250

TR4: 800.32.300

 Trepado interno / Internal climbing / Téléscoage / Inneres klettersystem / Внутренняя лестница / التسلق الداخلي



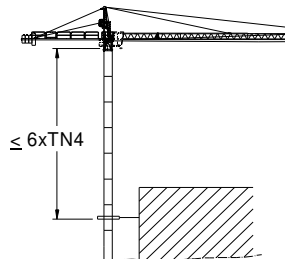

ARRIOSTRAMENTO / TIE BACK / HAUBANAGE / VERSTÄRKEN / КРЕПЛЕНИЯ / مكسورة رافعة J5010







29/11/2024

Reservado el derecho a modificaciones sin previo aviso. Declinamos toda responsabilidad derivada de la información proporcionada / Subject to modification, without prior notice. This information is supplied without liability / L'entreprise se réserve le droit de procéder à des modifications sans préavis. Nous déclinons toute responsabilité quant aux informations fournies / Das Recht auf Änderungen ohne vorherige Ankündigung bleibt vorbehalten. Wir übernehmen keine Gewähr für die gemachten Angaben / Мы оставляем за собой право на внесение изменений без предварительного уведомления. Мы снимаем с себя любую ответственность в отношении предоставленной информации / حقوق التغيير محفوظة دون إشعار مسبق. بدون أدنى مسؤولية عن المعلومات المقدمة

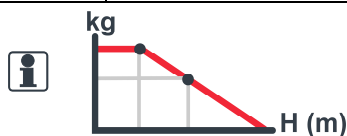

EC1846 13,2 kW				*EC2566VF 18,4 kW	
 t m/min	1,3 46	2,5 23	2,5 5	1,3 0...64	2,5 0...32
 H	H ≤ SR 193 m	 545 m		H ≤ SR 189 m	 593 m

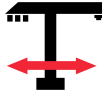

 <b>OG708VF</b> 5,5 kW	 <b>TC360VF</b> 1,8 kW	 <b>TG825VF</b> 2 x 3 kW	 <b>TH1010</b> 9,2 kW
0...0,8 r/min sl/min	0...15 m/min 0...30 m/min 30...60 m/min	0...25 m/min	1 m/min



 3~ 400V 50Hz  
480V 60Hz

KVA	
EC1846	25
EC2566VF	30

EC1846 KVA + 20%  
TH1010 m/min + 20%  480V 60Hz

**LASTRES INFERIORES / LOWER BALLASTS**  
 LESTS INFÉRIEURS / UNTERER BALLAST / НИЖНИЙ БАЛЛАСТ / نقل







**J5010**

H (m)		18	22	30	40	46	49,1
BEX 45 / BTX 45	 4100 kg	6		8	10	12	14
BEX45L		8			10	12	14
BEX 38R / BTX 38R		6	8	10	12	16	----
BEX 38 / BTX 38		6	8	10	12	----	----
BEX 38RL		8		10	12	16	----
BEX 38L		8		10	12	----	----
H (m)		31,9			40,3		
BE 442	 3450 kg	16			20		

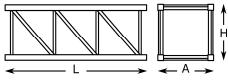
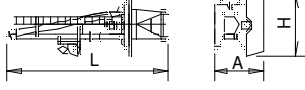
H: Altura bajo gancho / Height under hook / Hauteur maximale sous crochet / Höhe unter dem Haken / Высота под крюком / الارتفاع أسفل الخطاف

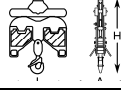
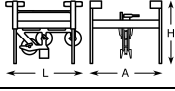
Para alturas intermedias tomar el lastre correspondiente a la altura superior / For intermediate heights take the ballast corresponding to the higher height / Pour les hauteurs intermédiaires, opter pour le lest correspondant à la hauteur immédiatement supérieure / Für Zwischenhöhen den entsprechenden Ballast auf für die höhere Höhe wählen / Для промежуточных высот возьмите балласт, соответствующий большей высоте / للارتفاعات البينية يرجى استخدام النقل العائد / للا ارتفاع الأعلى

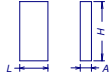

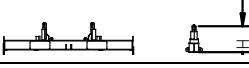
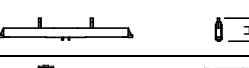
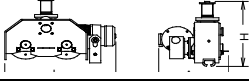
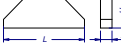
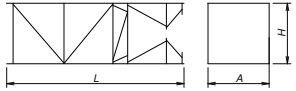
			L (m)	A (m)	H (m)	P/W (kg)
<b>Torre / Tower</b> Tour / Turm / Башня / برج	TR 8RM		8,07	1,19	1,19	2575
	TR 8M		8,07	1,19	1,19	2515
	TR 12		12,01	1,19	1,19	2840
	TN 12		12,01	1,19	1,19	2780
	TR 4		3,96	1,18	1,18	1070
	TN 4		4,09	1,19	1,19	1055
	TN 2		2,29	1,19	1,19	785
<b>Conjunto asiento pista, punta de torre y orientación</b> <b>Slewing table assembly, tower head and slewing mechanism</b> Groupe pivot + porte-flèche + mécanisme d'orientation / Gruppe Turmsitz + Turmspitze + Ausrichtung Turmsitz + Turmspitze + Ausrichtung Сиденье площадки + верхняя секция башни + оворотный механизм / مجموعة وحدة الدوارن + رأس البرج + آلية الدوران			6,97	1,65	2,42	4090
<b>Tramo de pluma</b> <b>Jib section</b> Tronçon de flèche Auslegerabschnitt Секция стрелы أجزاء الذراع	P09 1F (1) P09 2F (2) P09 3L (3) P09 3F (4) P09-4L (5) P09-5L (6)		10,15 10,15 10,15 5,26 5,26 10,12	1 0,86 0,86 0,86 0,86 0,86	1,16 1,09 1,09 1,03 1,09 1,09	705 560 565 235 250 407
<b>Polipasto / Hook assembly</b> Palan / Flaschenzug / Полиспаст / بكرة			0,76	0,16	0,96	135
<b>Carro / Trolley</b> Chariot / Laufkatze / Грузовая тележка / عرب			1	1,33	0,73	110
<b>Contrapluma con plataformas / Counterjib with platforms</b> Contre-flèche avec plateformes / egenausleger+Plattformen Противовесная консоль с платформами / الذراع المقابل مع المنصة			11,95	1,35	0,4	942
<b>Plataforma y cabina / Platform and cabin</b> Plateforme et cabine / Plattform + Führerstand Платформа и кабина / منصة وكابينة			3,69	1,63	2,25	820
<b>Contrapeso / Counterweight</b> Contrepoids / Gegengewicht Противовес / اوزان معاكسة	<b>Grande / Big</b> Grand / Groß / Большой / كبير <b>Pequeño / Small</b> Petit / Klein / Малый / صغير		1,08 1,08	0,50 0,50	2,02 1,30	2360 1500
<b>Base grúa Testero largo</b> <b>Crane base Long carriage</b> Base de la grue. Palonnier long Kranbasis. Langes Kopfteil Основание крана. Длинная передняя часть قاعدة الرافعة.مقدمة طويلة (للكابينة)	BTX 38		6,11	0,64	1,53	1576
	BTX 38R		6,11	0,64	1,57	1792
	BTX 45		7,01	0,64	1,57	2065
	BTX 38L		5,46	0,55	0,97	1160
	BTX 38RL		5,46	0,55	0,88	850
	BTX 45L		4,01	0,55	0,88	660
BEX 38		5,56	0,3	1,27	1390	
BEX 38R		5,56	0,3	1,40	1590	
BEX 45		6,55	0,3	1,41	1863	
<b>Mecanismo traslación grúa / Crane travelling mechanism</b> Mécanisme de translation de la grue / Kranfahrtmechanismus Механизм перемещения крана / آلية رفع الرافعة			0,96	0,56	0,66	293
<b>Lastre / Ballast</b> Lest / Ballast / Балласт / ثقل	∅ 3,8 m - ∅ 4,5 m		4,00	0,34	1,30	4100
	BE 442		2,09	0,34	2,10	3450
	BE 434		3,40	0,34	1,69	4300
<b>Torre de montaje / Jacking cage</b> Tour de montage / Montageturm / Монтажная башня / برج التركيب		TM 1.18H	7,14	1,76	1,71	3200
<b>Torre de montaje sin puerta + carro + plataforma carro + viga de apoyo</b> <b>Jacking cage without door + trolley + trolley platform+ beam assembly</b> Tour de montage sans porte+chariot + plateforme de chariot + poutre de soutien Montageturm ohne Tür + Wagen + Plattformwagen + Stützbalken Монтажная башня без двери+грузовой тележки+платформы грузовой тележки опорной балки / برج التركيب بدون بوابة ، وعربة ومنصة متحركة وعارضة تدعيم			7,14	1,76	1,71	2450

# COMPOSICIONES DE TORRE / TOWER COMPOSITIONS

COMPOSITIONS DE LA TOUR / TURMZUSAMMENSETZUNGEN / КОНСТРУКЦИЯ БАШНИ / مكونات

J5010

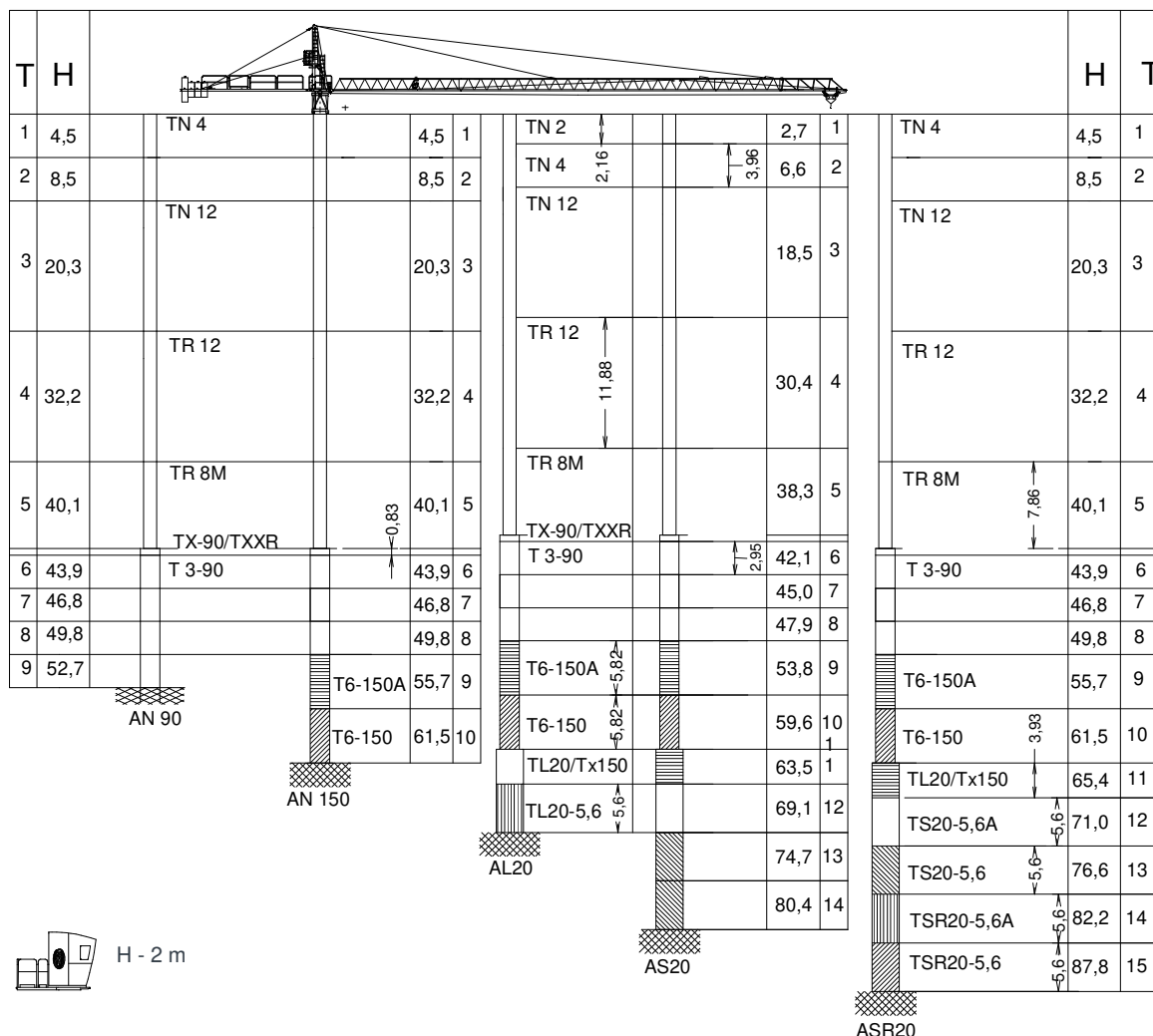

T : Torre / Tower / Tour / Turm / Башни / أبراج  
H : Altura / Height / Hauteur / Höhe / Высота / ارتفاع

TN2 .....	146.32.500	T6-150A .....	161.31.300	TSR20-5,6A .....	206.31.300	AL 20 .....	153.21.800
TN4 .....	146.32.000	T6-150 .....	161.31.300	TSR20-5,6 .....	206.31.000	ALD 20 .....	160.21.250
TN12 .....	146.31.000	TL20/Tx150 .....	161.36.000	AN 90 .....	133.21.000	AS 20 .....	160.21.010
TR12 .....	146.30.000	TL20-5,6 .....	204.31.400	AND 90 .....	133.21.800	ASD 20/24 .....	160.21.080
TR8M .....	146.30.800	TS20-5,6A .....	204.31.500	AN 150 .....	161.21.000	ASR 20 .....	160.21.200
TX90/TXXR .....	202.36.500	TS20-5,6 .....	204.31.200	AND 150 .....	161.21.050	ASRD 20/24 .....	156.21.000
T3-90 .....	133.32.000						

**Otras configuraciones de torre / Other tower configuration / Autres configurations / Andere turmkonfigurationen / Прочие конфигурации / مكونات أخرى**

## TRANSPORTE / TRANSPORT / TRANSPORT / TRANSPORT / ТРАНСПОРТИРОВКА / نقل

J5010

H = 1 x TR 12 + 2 x TN 12 + 1 TN2 + AN12 +

2 x

3 x

**Viento fuera de servicio / Out of service wind / Vitesse du vent hors service / Wind außer betrieb / Ветровая нагрузка в покое / الريح خارج الخدمة**

**Consultar / Consult / Nous consulter / Anfragen / Консультируйтесь / الرجوع إلى**

**En servicio / In service / En service / In betrieb / В работе / في الخدمة**

**Fuera de servicio / Out of service / Hors service / Außer betrieb / В покое / خارج الخدمة**

**Opcional / Optional / En option / Optional / Опция / اختياري**



Ctra./ Rd. Madrid – Irún - Km. 415 - 20213 IDIAZABAL (Gipuzkoa) - ESPAÑA / SPAIN  
P.O. Box, 23 - 20.200 - BEASAIN - E-mail: jaso@jaso.com  
Tel. +34 943 - 18 70 00 • Fax. +34 943 - 18 70 20  
[www.jaso.com](http://www.jaso.com)

29/11/2024



FEM 1001

DELEGACIÓN / DEALER

Reservado el derecho a modificaciones sin previo aviso. Declinamos toda responsabilidad derivada de la información proporcionada / Subject to modification, without prior notice. This information is supplied without liability / L'entreprise se réserve le droit de procéder à des modifications sans préavis. Nous déclinons toute responsabilité quant aux informations fournies / Das Recht auf Änderungen ohne vorherige Ankündigung bleibt vorbehalten. Wir übernehmen keine Gewähr für die gemachten Angaben / Мы оставляем за собой право на внесение изменений без предварительного уведомления. Мы снимаем с себя любую ответственность в отношении предоставленной информации / حقوق التغيير محفوظة دون إشعار مسبق. دون أدنى مسؤولية عن المعلومات المقدمة