



EN 14439
C25

J5010

GRUA TORRE / TOWER CRANE

GRUE A TOUR / TURMDREHKRAN / БАШЕННЫЙ КРАН / رافعة برجية

FEM 1005 - C25

UNE-EN-ISO 9001

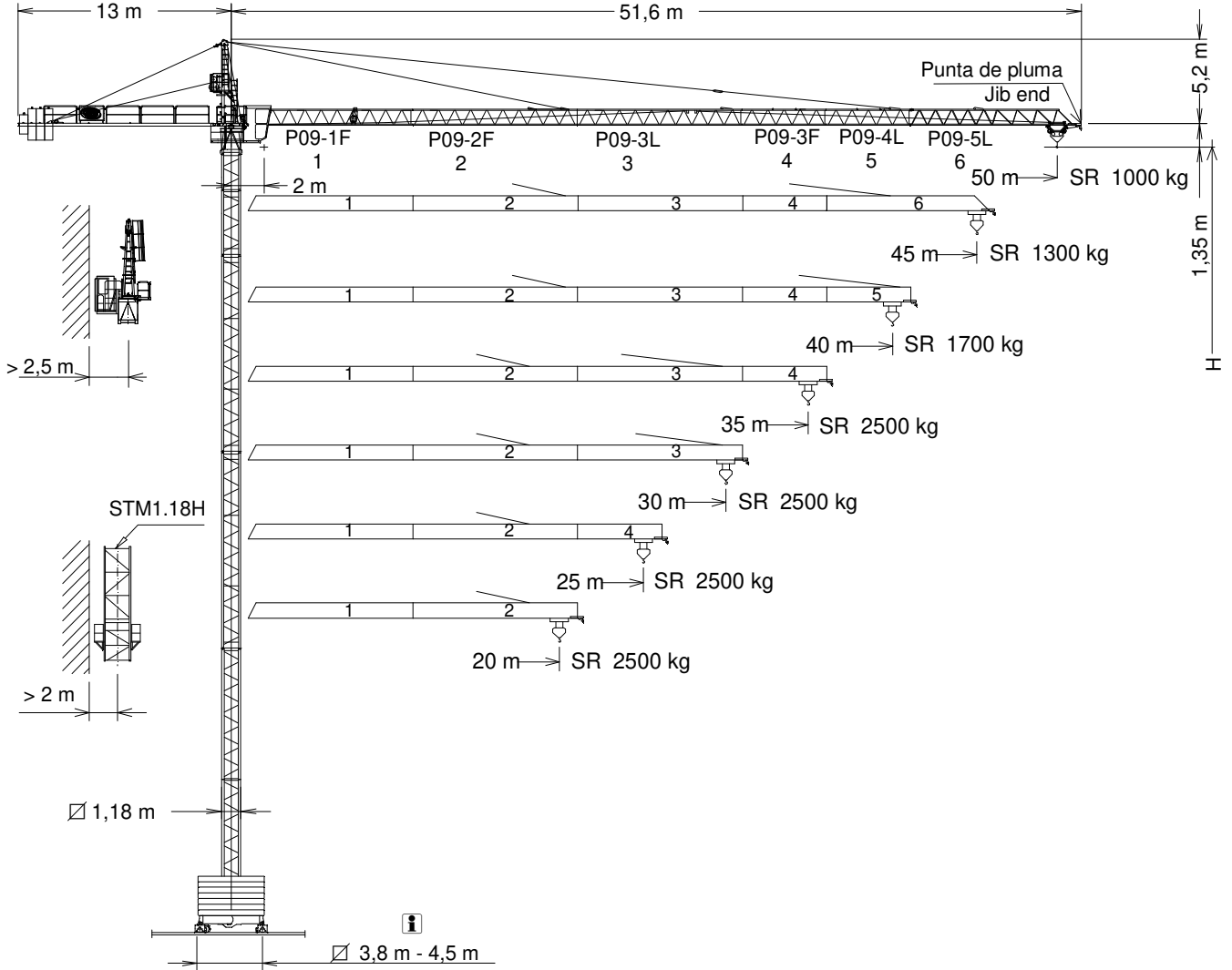

H= **Altura máxima bajo gancho sin arriostrar (m).** / **Maximum height under hook without fastening (m).** / **Hauteur maximale sous crochet sans ancrage (m).**
Max. Hakenhöhe ohne Verstreben (m). / Максимальная высота под крюком без крепления (m). / أقصى ارتفاع تحت الخطاف بدون ربط (m).

* **Punta de pluma / Jib end / Pointe de flèche / Auslegerspitze / Конец стрелы / مقدمة الزراع**

P09-1F	157.40.000
P09-2F	157.41.000
P09-3L	155.42.000
P09-3F	157.43.000

P09-4L	155.43.000
P09-5L	155.44.500
Punta de pluma / Jib end*	155.45.000
TR 12	146.30.000

TN 12	146.31.000
TR 8RM	202.30.000
TR 8M	146.30.800

TR 4	800.32.300
TN 4	146.32.000
TN2	146.32.500

CUSTOMIZE YOUR CRANE

OPTIMUS
line

OPTI Cube	TC Diagnosis SYSTEM	CLIMBING Solution	SAFETY Pack	Customization	COMFORT Cabin	HIGH POWER Motors	JL25 Tower Crane Elevator



Reservado el derecho a modificaciones sin previo aviso. Declinamos toda responsabilidad derivada de la información proporcionada / Subject to modification, without prior notice. This information is supplied without liability / L'entreprise se réserve le droit de procéder à des modifications sans préavis. Nous déclinons toute responsabilité quant aux informations fournies / Das Recht auf Änderungen ohne vorherige Ankündigung bleibt vorbehalten. Wir übernehmen keine Gewähr für die gemachten Angaben / Мы оставляем за собой право на внесение изменений без предварительного уведомления. Мы снимаем с себя любую ответственность в отношении предоставленной информации / حقوق التغيير محفوظة دون إشعار مسبق. دون أدنى مسؤولية عن المعلومات المقدمة

(H) ESTACIONARIA 1 / STATIONARY 1 / STATIONAIRE 1 / STATIONÄR 1 / СТАЦИОНАРНОЕ СОСТОЯНИЕ / ثابتة

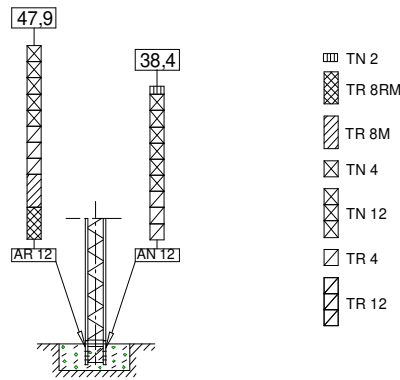

(H) ESTACIONARIA 3 / STATIONARY 3 / STATIONAIRE 3 / STATIONÄR 3 / СТАЦИОНАРНОЕ СОСТОЯНИЕ / ثابتة

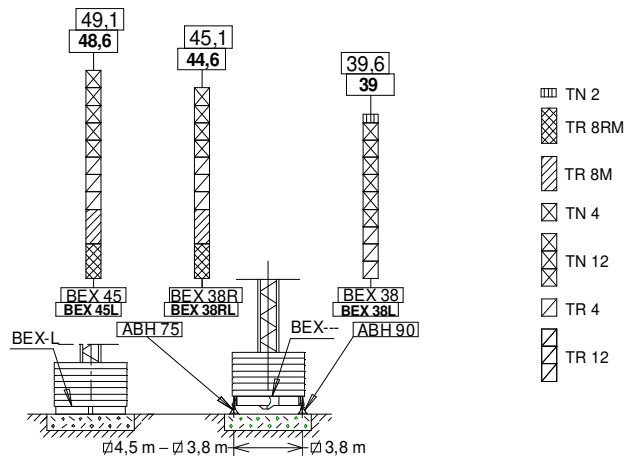

(H) ESTACIONARIA 4 / STATIONARY 4 / STATIONAIRE 4 / STATIONÄR 4 / СТАЦИОНАРНОЕ СОСТОЯНИЕ / ثابتة

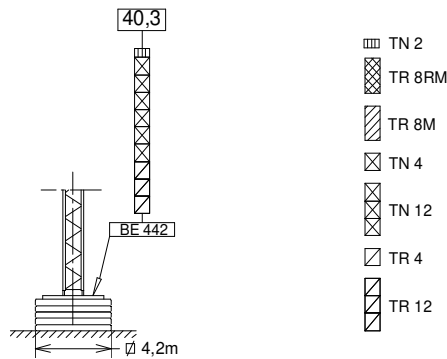

(H) TRASLACION / TRAVELLING / TRASLATION / FORTBEWEGUNG / ПЕРЕМЕЩЕНИЕ / متحركة

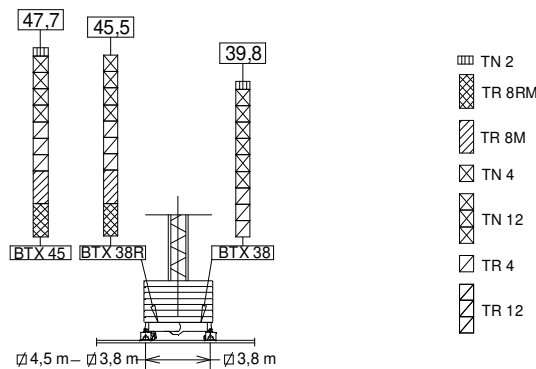

BTX 45/BEX 45.....	137.20.500
BTX 38R/BEX 38R.....	137.20.000
BTX 38/BEX 38.....	149.20.000
BEX 45L.....	155.23.500

BEX 38RL.....	155.23.800
BEX 38L.....	155.23.000
ABH 75.....	152.23.000
ABH 90.....	146.23.000

AR 12.....	137.21.000
AN 12.....	146.21.000
BE 442.....	146.24.850



SR 2.500 kg

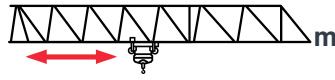

	2.500 kg @ ...(m)	20	25	30	35	40	45	50
50	22,2	2500	2200	1800	1515	1300	1135	1000
45	25,0	2500	2500	2050	1730	1490	1300	—
40	28,1	2500	2500	2335	1970	1700	—	—
35	35,0	2500	2500	2500	2500	—	—	—
30	30,0	2500	2500	2500	—	—	—	—
25	25,0	2500	2500	—	—	—	—	—
20	20,0	2500	—	—	—	—	—	—

Datos válidos para / Valid data for

Donnees valables pour / Gultige Daten für / Допустимые данные для / البيانات الصالحة ل



H ≤ 70 m

TREPADO / CLIMBING / TÉLESCOPAGE / KLETTERSYSTEM / ЛЕСТНИЦА / التسلق

J5010

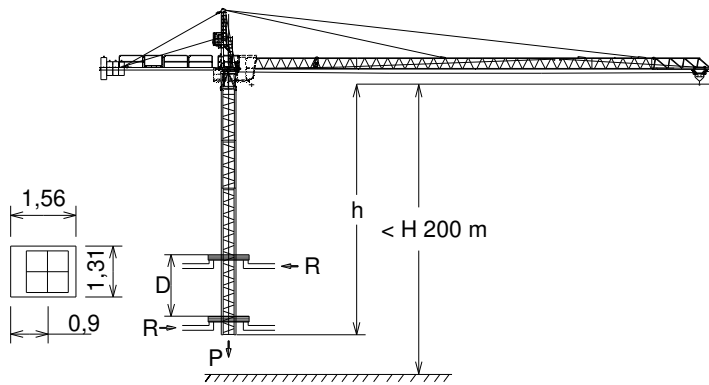

h_{max} :
3 x TR4 + 6 x TN4

	▶	■
h (m)	36	
D (m)	9,1 - 10	
P (KN)	342	317
Rmax (KN)	92	250

TR4: 800.32.300

Trepado interno / Internal climbing / Télescopage / Inneres klettersystem / Внутренняя лестница / التسلق الداخلي

ARRIOSTRAMIENTO / TIE BACK / HAUBANAGE / VERSTÄRKEN / КРЕПЛЕНИЯ / مكسورة رافعة J5010

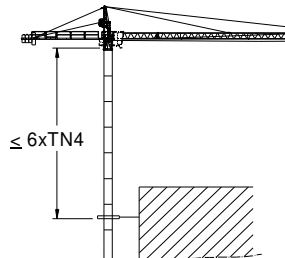





FEM 1005 - C25







29/11/2024

Reservado el derecho a modificaciones sin previo aviso. Declinamos toda responsabilidad derivada de la información proporcionada / Subject to modification, without prior notice. This information is supplied without liability / L'entreprise se réserve le droit de procéder à des modifications sans préavis. Nous déclinons toute responsabilité quant aux informations fournies / Das Recht auf Änderungen ohne vorherige Ankündigung bleibt vorbehalten. Wir übernehmen keine Gewähr für die gemachten Angaben / Мы оставляем за собой право на внесение изменений без предварительного уведомления. Мы снимаем с себя любую ответственность в отношении предоставленной информации / حقوق التغيير محفوظة دون إشعار مسبق. بدون أدنى مسؤولية عن المعلومات المقدمة

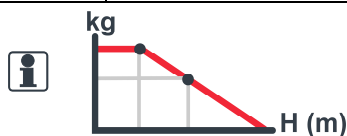

EC1846 13,2 kW				*EC2566VF 18,4 kW	
 t m/min	1,3 46	2,5 23	2,5 5	1,3 0...64	2,5 0...32
 H	H ≤ SR 193 m	 545 m		H ≤ SR 189 m	 593 m

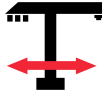

 OG708VF 5,5 kW	 TC360VF 1,8 kW	 TG825VF 2 x 3 kW	 TH1010 9,2 kW
0...0,8 r/min sl/min	0...15 m/min 0...30 m/min 30...60 m/min	0...25 m/min	1 m/min



 3~ 400V 50Hz
480V 60Hz

KVA	
EC1846	25
EC2566VF	30

EC1846 KVA + 20%
TH1010 m/min + 20%  480V 60Hz

LASTRES INFERIORES / LOWER BALLASTS
 LESTS INFÉRIEURS / UNTERER BALLAST / НИЖНИЙ БАЛЛАСТ / نقل

J5010

H (m)		18	22	30	40	46	49,1
BEX 45 / BTX 45	 4100 kg	6		8	10	12	14
BEX45L			8		10	12	14
BEX 38R / BTX 38R		6	8	10	12	16	----
BEX 38 / BTX 38		6	8	10	12	----	----
BEX 38RL			8	10	12	16	----
BEX 38L			8	10	12	----	----
H (m)		31,9			40,3		
BE 442	 3450 kg		16			20	





H: Altura bajo gancho / Height under hook / Hauteur maximale sous crochet / Höhe unter dem Haken / Высота под крюком / الارتفاع أسفل الخطاف

Para alturas intermedias tomar el lastre correspondiente a la altura superior / For intermediate heights take the ballast corresponding to the higher height / Pour les hauteurs intermédiaires, opter pour le lest correspondant à la hauteur immédiatement supérieure / Für Zwischenhöhen den entsprechenden Ballast auf für die höhere Höhe wählen / Для промежуточных высот возьмите балласт, соответствующий большей высоте / للارتفاعات البينية يرجى استخدام النقل العائد / للاطلاع على

 **FEM 1005 - C25**

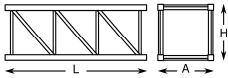
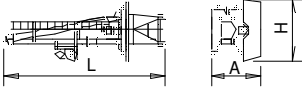

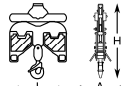
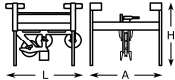
Reservado el derecho a modificaciones sin previo aviso. Declinamos toda responsabilidad derivada de la información proporcionada / Subject to modification, without prior notice. This information is supplied without liability / L'entreprise se réserve le droit de procéder à des modifications sans préavis. Nous déclinons toute responsabilité quant aux informations fournies / Das Recht auf Änderungen ohne vorherige Ankündigung bleibt vorbehalten. Wir übernehmen keine Gewähr für die gemachten Angaben / Мы оставляем за собой право на внесение изменений без предварительного уведомления. Мы снимаем с себя любую ответственность в отношении предоставленной информации / حقوق التغيير محفوظة دون إشعار مسبق دون أدنى مسؤولية عن المعلومات المقدمة /

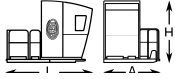
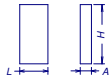
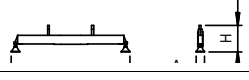
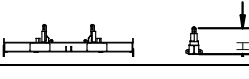
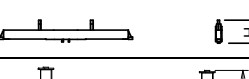
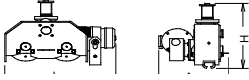
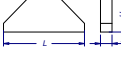
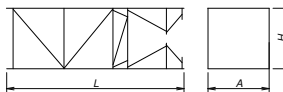
			L (m)	A (m)	H (m)	P/W (kg)
Torre / Tower Tour / Turm / Башня / برج	TR 8RM		8,07	1,19	1,19	2575
	TR 8M		8,07	1,19	1,19	2515
	TR 12		12,01	1,19	1,19	2840
	TN 12		12,01	1,19	1,19	2780
	TR 4		3,96	1,18	1,18	1070
	TN 4		4,09	1,19	1,19	1055
	TN 2		2,29	1,19	1,19	785
Conjunto asiento pista, punta de torre y orientación Slewing table assembly, tower head and slewing mechanism Groupe pivot + porte-flèche + mécanisme d'orientation / Gruppe Turmsitz + Turmspitze + Ausrichtung Turmsitz + Turmspitze + Ausrichtung Сиденье площадки + верхняя секция башни + оворотный механизм / مجموعة وحدة الدوارن + رأس البرج + آلية الدوران			6,97	1,65	2,42	4090
Tramo de pluma Jib section Tronçon de flèche Auslegerabschnitt Секция стрелы أجزاء الذراع	P09 1F (1)		10,15	1	1,16	705
	P09 2F (2)		10,15	0,86	1,09	560
	P09 3L (3)		10,15	0,86	1,09	565
	P09 3F (4)		5,26	0,86	1,03	235
	P09-4L (5)		5,26	0,86	1,09	250
	P09-5L (6)		10,12	0,86	1,09	407
Polipasto / Hook assembly Palan / Flaschenzug / Полиспаст / بكرة			0,76	0,16	0,96	135
Carro / Trolley Chariot / Laufkatze / Грузовая тележка / عرب			1	1,33	0,73	110
Contrapluma con plataformas / Counterjib with platforms Contre-flèche avec plateformes / egenausleger+Plattformen Противовесная консоль с платформами / الذراع المقابل مع المنصة			11,95	1,35	0,4	942
Plataforma y cabina / Platform and cabin Plateforme et cabine / Plattform + Führerstand Платформа и кабина / منصة وكابينة			3,69	1,63	2,25	820
Contrapeso / Counterweight Contrepoids / Gegengewicht Противовес / أوزان معاكسة	Grande / Big Grand / Groß / Большой / كبير		1,08	0,50	2,02	2360
	Pequeño / Small Petit / Klein / Малый / صغير		1,08	0,50	1,30	1500
Base grúa Testero largo Crane base Long carriage Base de la grue. Palonnier long Kranbasis. Langes Kopfteil Основание крана. Длинная передняя часть قاعدة الرافعة.مقدمة طويلة (للكابينة)	BTX 38		6,11	0,64	1,53	1576
	BTX 38R		6,11	0,64	1,57	1792
	BTX 45		7,01	0,64	1,57	2065
	BTX 38L		5,46	0,55	0,97	1160
	BTX 38RL		5,46	0,55	0,88	850
BTX 45L	4,01		0,55	0,88	660	
BEX 38		5,56	0,3	1,27	1390	
BEX 38R		5,56	0,3	1,40	1590	
BEX 45		6,55	0,3	1,41	1863	
Mecanismo traslación grúa / Crane travelling mechanism Mécanisme de translation de la grue / Kranfahrtmechanismus Механизм перемещения крана / آلية رفع الرافعة			0,96	0,56	0,66	293
Lastre / Ballast Lest / Ballast / Балласт / ثقل	∅ 3,8 m - ∅ 4,5 m		4,00	0,34	1,30	4100
	BE 442		2,09	0,34	2,10	3450
	BE 434		3,40	0,34	1,69	4300
Torre de montaje / Jacking cage Tour de montage / Montageturm / Монтажная башня / برج التركيب			7,14	1,76	1,71	3200
Torre de montaje sin puerta + carro + plataforma carro + viga de apoyo Jacking cage without door + trolley + trolley platform+ beam assembly Tour de montage sans porte+chariot + plateforme de chariot + poutre de soutien Montageturm ohne Tür + Wagen + Plattformwagen + Stützbalken Монтажная башня без двери+грузовой тележки+платформы грузовой тележки опорной балки / برج التركيب بدون بوابة ، وعربة ومنصة متحركة وعارضة تدعيم			7,14	1,76	1,71	2450

COMPOSICIONES DE TORRE / TOWER COMPOSITIONS

COMPOSITIONS DE LA TOUR / TURMZUSAMMENSETZUNGEN / КОНСТРУКЦИЯ БАШНИ / مكونات

J5010

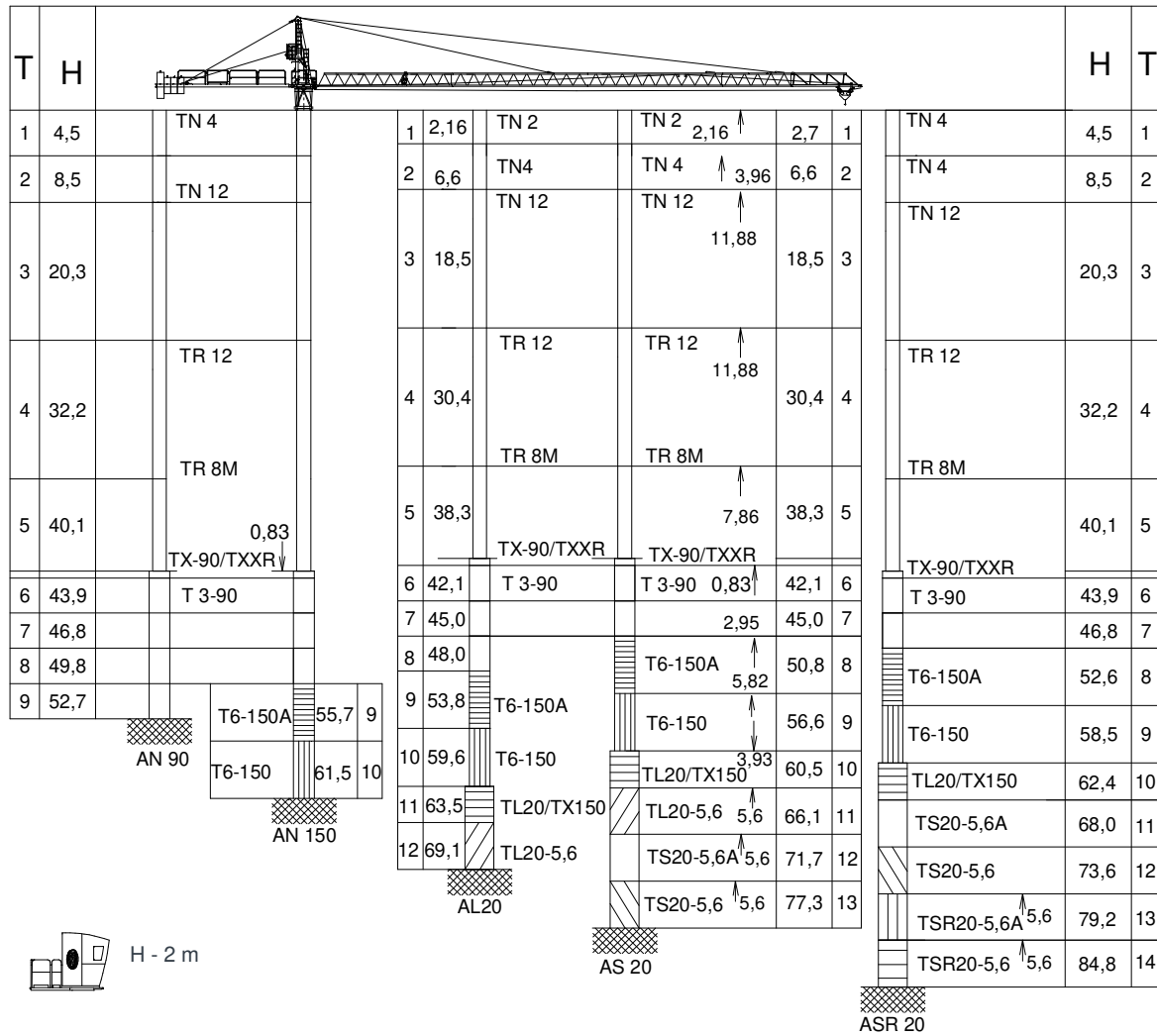

T : Torre / Tower / Tour / Turm / Башни / أبراج
H : Altura / Height / Hauteur / Höhe / Высота / ارتفاع

TN2	146.32.500	T6-150A	161.31.300	TSR20-5,6A	206.31.300	AL 20	153.21.800
TN4	146.32.000	T6-150	161.31.300	TSR20-5,6	206.31.000	ALD 20	160.21.250
TN12	146.31.000	TL20/Tx150	161.36.000	AN 90	133.21.000	AS 20	160.21.010
TR12	146.30.000	TL20-5,6	204.31.400	AND 90	133.21.800	ASD 20/24	160.21.080
TR8M	146.30.800	TS20-5,6A	204.31.500	AN 150	161.21.000	ASR 20	160.21.200
TX90/TXXR	202.36.500	TS20-5,6	204.31.200	AND 150	161.21.050	ASRD 20/24	156.21.000
T3-90	133.32.000						

Other configurations of tower / Other tower configuration / Autres configurations / Andere turmkonfigurationen / Прочие конфигурации / مكونات أخرى

TRANSPORTE / TRANSPORT / TRANSPORT / TRANSPORT / ТРАНСПОРТИРОВКА / نقل

J5010

H = 1 x TR 12 + 2 x TN 12 + 1 TN2 + AN12 + 

2 x



3 x



Viento fuera de servicio / Out of service wind / Vitesse du vent hors service / Wind außer betrieb / Ветровая нагрузка в покое / الريح خارج الخدمة

Consultar / Consult / Nous consulter / Anfragen / Консультируйтесь / الرجوع إلى

En servicio / In service / En service / In betrieb / В работе / في الخدمة

Fuera de servicio / Out of service / Hors service / Außer betrieb / В покое / خارج الخدمة

Opcional / Optional / En option / Optional / Опция / اختياري



Ctra./ Rd. Madrid – Irún - Km. 415 - 20213 IDIAZABAL (Gipuzkoa) - ESPAÑA / SPAIN
P.O. Box, 23 - 20.200 - BEASAIN - E-mail: jaso@jaso.com
Tel. +34 943 - 18 70 00 • Fax. +34 943 - 18 70 20
www.jaso.com

29/11/2024

FEM 1005 - C25

DELEGACIÓN / DEALER

Reservado el derecho a modificaciones sin previo aviso. Declinamos toda responsabilidad derivada de la información proporcionada / Subject to modification, without prior notice. This information is supplied without liability / L'entreprise se réserve le droit de procéder à des modifications sans préavis. Nous déclinons toute responsabilité quant aux informations fournies / Das Recht auf Änderungen ohne vorherige Ankündigung bleibt vorbehalten. Wir übernehmen keine Gewähr für die gemachten Angaben / Мы оставляем за собой право на внесение изменений без предварительного уведомления. Мы снимаем с себя любую ответственность в отношении предоставленной информации / حقوق التغيير محفوظة دون إشعار مسبق. دون أدنى مسؤولية عن المعلومات المقدمة