

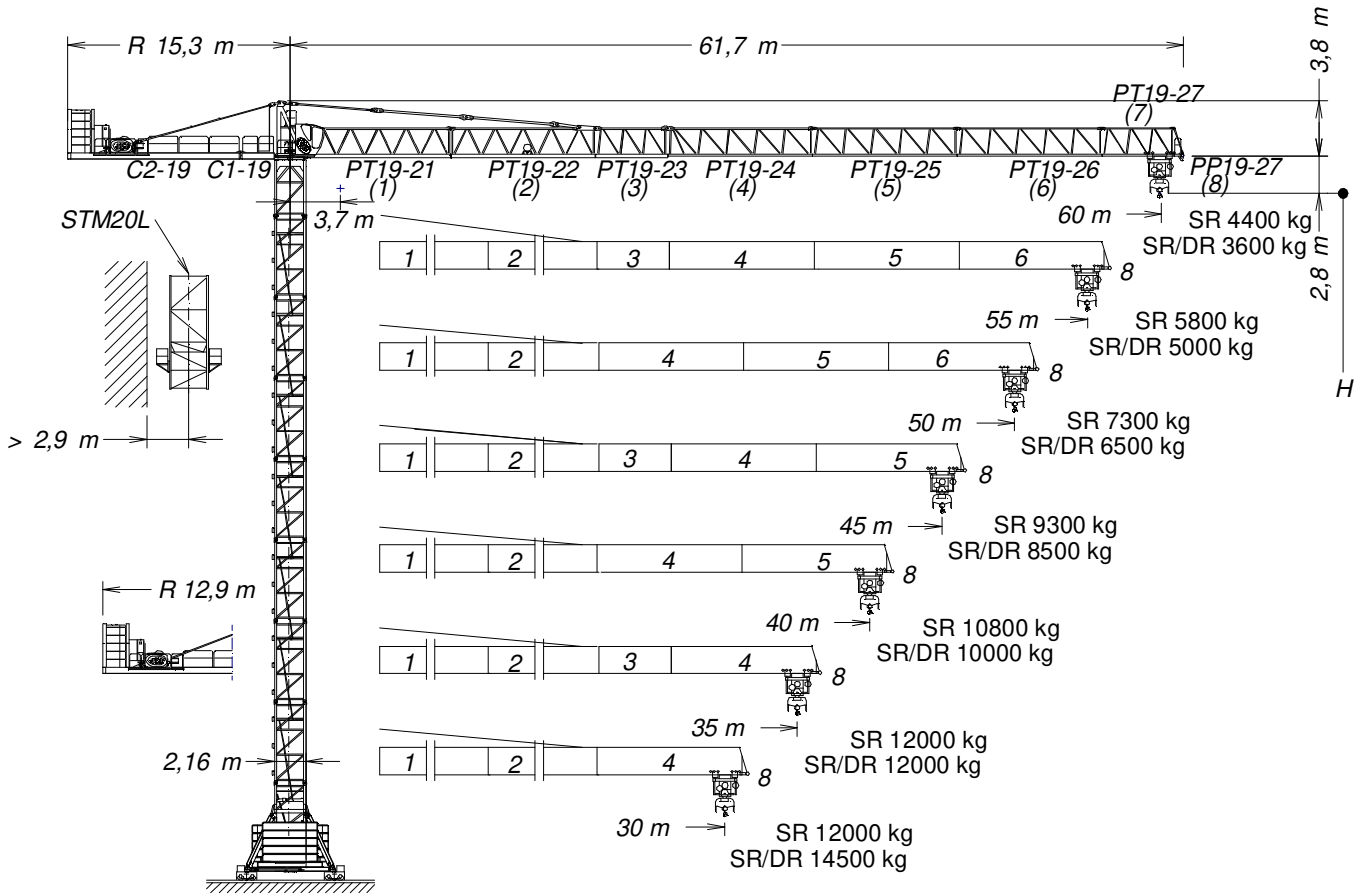

UNE 58-101
FEM 1001

UNE-EN-ISO 9001



H =
 Altura máxima bajo gancho sin arriostrar (m).
 Maximum height under hook without fastening (m).
 Hauteur maximale sous crochet sans ancrage (m).
 Max. Hakenhöhe ohne Verstreben (m).
 Максимальная высота под крюком без крепления (m).
 أقصى ارتفاع تحت الخطاف دون ربط (m)

PT19-21	166.40.500	BSR1 8-20-5,6	204.20.000
PT19-22	166.41.500	TL20-5,6	204.31.400
PT19-23	166.42.500	TS20-5,6A	204.31.500
PT19-24	166.43.500	TS20-5,6	204.31.200
PT19-25	166.44.500	TSR20-5,6A	206.31.300
PT19-26	166.45.500	TSR20-5,6	206.31.000
PT19-27	166.46.500	TR24/TS20	156.36.800
PP19-27	166.47.700	TR24-5,6	156.30.700
BLI 6-20-5,6	211.20.500	TRD24-5,6	163.31.300
BSI 6-20-5,6R	211.20.400	ABH 100	201.23.000
BSI 8-20-5,6	211.20.000	ABH 100C	170.23.000

(H) TRASLACIÓN / TRAVELLING

TRASLACION / FORTBEWEGUNG / ПЕРЕМЕЩЕНИЕ / متحركة

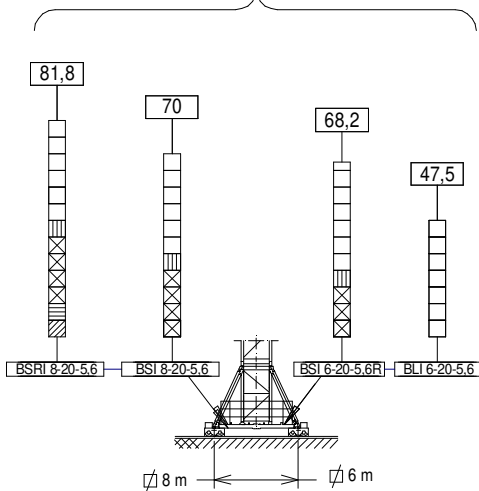

(H) ESTACIONARIA / STATIONARY

STATIONAIRE / STATIONÄR / СТАЦИОНАРНОЕ СОСТОЯНИЕ / ثابتة

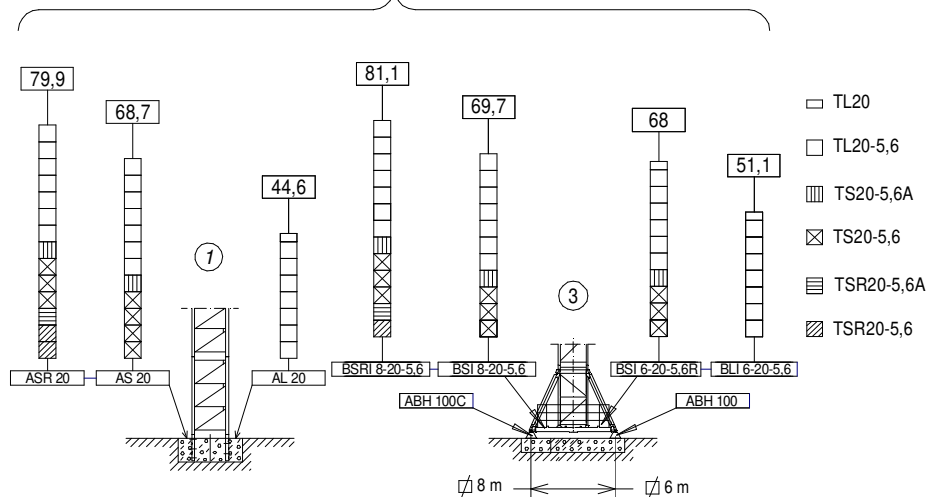

Fecha / Date: 08/05/2023



Reservado el derecho a modificaciones sin previo aviso. Declinamos toda responsabilidad derivada de la información proporcionada / Subject to modification, without prior notice. This information is supplied without liability / L'entreprise se réserve le droit de procéder à des modifications sans préavis. Nous déclinons toute responsabilité quant aux informations fournies / Das Recht auf Änderungen ohne vorherige Ankündigung bleibt vorbehalten. Wir übernehmen keine Gewähr für die gemachten Angaben / Мы оставляем за собой право на внесение изменений без предварительного уведомления. Мы снимаем с себя любую ответственность в отношении предоставленной информации / حقوق التغيير محفوظة دون إشعار مسبق. دون أدنى مسؤولية عن المعلومات المقدمة.



CARGAS / LOADS / CHARGES / LASTEN / НАГРУЗКИ / الأحمال J365

SR (t)		Cargas máximas / Maximum loads / Charges maximales / Höchstlasten / Максимальные нагрузки / أقصى حمولة / مدى الخطاف									
		SR - 12 t									
[m]	12 t @ ... (m)	Alcance del gancho [m] / Hook reach [m] / Portée du crochet (m) / Reichweite des Hakens (m) / Радиус действия крюка (m) / مدى الخطاف									
		15	20	25	30	35	40	45	50	55	60
60	24,9	12,00	12,00	11,96	9,80	8,26	7,10	6,20	5,48	4,89	4,40
55	28,8	12,00	12,00	12,00	11,45	9,69	8,35	7,31	6,48	5,80	—
50	31,9	12,00	12,00	12,00	12,00	10,85	9,38	8,23	7,30	—	—
45	35,7	12,00	12,00	12,00	12,00	12,00	10,59	9,30	—	—	—
40	36,3	12,00	12,00	12,00	12,00	12,00	10,80	—	—	—	—
35	35,0	12,00	12,00	12,00	12,00	12,00	—	—	—	—	—
30	30,0	12,00	12,00	12,00	12,00	—	—	—	—	—	—

SR / DR (t)		Cargas máximas / Maximum loads / Charges maximales / Höchstlasten / Максимальные нагрузки / أقصى حمولة / مدى الخطاف									
		SR / DR - 12 / 24 t									
[m]	12 t / 24 t @ ... (m)	Alcance del gancho [m] / Hook reach [m] / Portée du crochet (m) / Reichweite des Hakens (m) / Радиус действия крюка (m) / مدى الخطاف									
		15	20	25	30	35	40	45	50	55	60
60	23,5/12,6	12,00/19,80	12,00/14,40	11,60	9,00	7,45	6,30	5,40	4,68	4,09	3,60
55	27,1/14,5	12,00/23,13	12,00/16,90	12,00/13,16	10,67	8,89	7,55	6,51	5,68	5,00	—
50	30,1/16,1	12,00/24,00	12,00/18,95	12,00/14,80	12,00/12,03	10,06	8,57	7,42	6,50	—	—
45	33,6/18,0	12,00/24,00	12,00/21,37	12,00/16,74	12,00/13,65	11,44	9,79	8,50	—	—	—
40	34,2/18,3	12,00/24,00	12,00/21,80	12,00/17,08	12,00/13,93	11,69	10,00	—	—	—	—
35	35,0/18,7	12,00/24,00	12,00/22,35	12,00/17,52	12,00/14,30	12,00	—	—	—	—	—
30	30,0/19,0	12,00/24,00	12,00/22,65	12,00/17,76	12,00/14,50	—	—	—	—	—	—

CARACTERISTICAS DE MECANISMOS / MECHANISMS FEATURES J365

CARACTÉRISTIQUES DES MÉCANISMES / MERKMALE DER MECHANISMEN / ХАРАКТЕРИСТИКИ МЕХАНИЗМОВ / الخصائص

*opcional / *optional / *en option / *optional / *опция / اختياري						
	*EC6080VF 45 kW	EC88115VF 65 kW	OG2208VF 3x5,5 kW	TC15105VF 11 kW	TG4025VF 4x7,5 kW	TH2006 15 kW
			0...0,8 r/min s/min	12 t 0...105 m/min 24 t 0...52 m/min	0...25 m/min	0,6 m/min
			400V 50Hz P_{TOTAL}(EC6080VF+ TC15105VF+ OG2208VF) = 72,5 kW P_{TOTAL}(EC88115VF+ TC15105VF+ OG2208VF) = 92,5 kW			
			ecoMode			
	H ≤ SR 310 m DR 155 m		804 m			

LASTRES INFERIORES / LOWER BALLASTS / LESTS INFÉRIEURS / UNTERER BALLAST / НИЖНИЙ БАЛЛАСТ / ثقيل J365

BSRI 8-20-5,6	H (m)	70,6	76,2	81,8
	P (t)	72	96	120
BSI 8-20-5,6	H (m)	53,2	64,4	70
	P (t)	48	60	72
BLI 6-20-5,6	H (m)	25,1	36,3	51,1
	P (t)	72	84	108

H: Altura bajo gancho / Height under hook / Hauteur maximale sous crochet / Höhe unter dem Haken / Высота под крюком / الارتفاع أسفل الخطاف
 Para alturas intermedias tomar el lastre correspondiente a la altura superior / For intermediate heights take the ballast corresponding to the higher height / Pour les hauteurs intermédiaires, opter pour le lest correspondant à la hauteur immédiatement supérieure / Für Zwischenhöhen den entsprechenden Ballast auf für die höhere Höhe wählen / Для промежуточных высот возьмите балласт, соответствующий большей высоте / للارتفاعات البينية يرجى استخدام الثقل العائد للارتفاع الأعلى



Fecha / Date: 08/05/2023

Reservado el derecho a modificaciones sin previo aviso. Declinamos toda responsabilidad derivada de la información proporcionada / Subject to modification, without prior notice. This information is supplied without liability / L'entreprise se réserve le droit de procéder à des modifications sans préavis. Nous déclinons toute responsabilité quant aux informations fournies / Das Recht auf Änderungen ohne vorherige Ankündigung bleibt vorbehalten. Wir übernehmen keine Gewähr für die gemachten Angaben / Мы оставляем за собой право на внесение изменений без предварительного уведомления. Мы снимаем с себя любую ответственность в отношении предоставленной информации / حقوق التغيير محفوظة دون إشعار مسبق. دون ادنى مسؤولية عن المعلومات المقدمة



DENOMINACIÓN / DENOMINATION / DÉSIGNATION / BEZEICHNUNG / НАЗВАНИЕ / اسم		L [m]	A [m]	H [m]	P/W [kg]
Torre inferior / Lower tower Tour inférieure / Untere Turm Нижняя башня / البرج السفلي	TLI20-5,6 TSI20-5,6 TSRI20-5,6				4235 5390 6562
Torre / Tower Tour / Turm / Башня / برج	TL20 TL20-5,6 TS20-5,6A TS20-5,6 TSR20-5,6A TSR20-5,6				2095 2910 3530 3550 4170 4210
Torre asiento pista + base punta de torre + orientación Slewing table + tower head base + slewing mechanism Tour pivot + base du porte-flèche + mécanisme d'orientation Turmsitz + Turmspitzenbasis + Ausrichtung Сиденье площадки + основание верхней секции башни + поворотный механизм برج وحدة الدوارن + قاعدة رأس البرج + آلية الدوران					8050
Punta de torre / Tower head / Porte-flèche Turmspitze / верхняя секция башни / رأس البرج					2600
Conjunto asiento pista, punta de torre, orientación Slewing table assembl +, tower head + slewing Groupe pivot + porte-flèche + mécanisme d'orientation Gruppe Turmsitz + Turmspitze + Ausrichtung Сиденье площадки + верхняя секция башни + поворотный механизм مجموعة وحدة الدوارن + رأس البرج + آلية الدوران					10650
Armario eléctrico y plataforma / Electrical cabinet and platform / Armoire électrique et plateforme Stromkasten					1010
Transporte torre de montaje / Jacking cage transport Transport de tour de montage / Transport Montageturm / Транспортировка монтажной башни / نقل برج التركيب	TM20L-5,6				5690
Tramo de pluma Jib section Tronçon de flèche Auslegerabschnitt Секция стрелы أجزاء الذراع	PT19-21 PT19-22+Tr PT19-23 PT19-24 PT19-25 PT19-26 PT19-27 PP19-27				2750 3340 1385 2500 1610 1335 577 225
Tirante sostén pluma / Jib support tie Tirant de fleche / Haltestange Ausleger Растяжка поддержки / مشد دعامة الذراع					3175
Contrapluma C2-19 con mecanismos (sin cable) y plumín auxiliar Counterjib C2-19 with mechanism (without rope), and auxiliary jib Contre-flèche avec mécanisme (sans cale) et fléchette auxiliaire Gegenausleger C2-19 + Mechanismus (ohne Seil)+ Ausleger Противовесная консоль C2-19 с механизмами (без троса) и вспомогательной дополнительной стрелой مع الياث (بدون كابل) وريشة مساعدة C2-19 الذراع المعاكس					8600
Contrapluma C1-19 / Counterjib C1-19 Contre-flèche C1-19 / Gegenausleger C1-19 Противовесная консоль C1-19 / الذراع المعاكس C1-19					960
Polipasto / Hook assembly Palan / Flaschenzug / Полупаст / ككرة	SR SR/DR				400 600
Carro / Trolley Chariot / Laufkatze / Грузовая тележка / عربة	SR SR/DR				620 1200
Plataforma y cabina / Platform and cabin Plateforme et cabine / Plattform + Führerstand منصة وكابينة / منصة وكابينة					1.085
Contrapeso / Counterweight / Contrepoids Gegengewicht / Противовес / موازن معاكسة / موازن ثقلي	Lastre / Ballast / Lest Ballast / Балласт / ثقلي ثقلي				6000 3000 2000

Fecha / Date: 08/05/2023



Reservado el derecho a modificaciones sin previo aviso. Declinamos toda responsabilidad derivada de la información proporcionada / Subject to modification, without prior notice. This information is supplied without liability / L'entreprise se réserve le droit de procéder à des modifications sans préavis. Nous déclinons toute responsabilité quant aux informations fournies / Das Recht auf Änderungen ohne vorherige Ankündigung bleibt vorbehalten. Wir übernehmen keine Gewähr für die gemachten Angaben / Мы оставляем за собой право на внесение изменений без предварительного уведомления. Мы снимаем с себя любую ответственность в отношении предоставленной информации / قائمة التحميل محفوظة دون إشعار مسبق. دون ادنى مسؤولية عن المعلومات المقدمة / حقوق التغيير محفوظة دون إشعار مسبق.

T	H							H	T		
1	5,4	AL20	TL20	TL20-5,6	TL20-5,6	7,1	1	TL20	3,89	5,4	1
2	11,0						2	TL20-5,6	5,6	11,0	2
3	16,6						3			16,6	3
4	22,2						4			22,2	4
5	27,8						5			27,8	5
6	33,4						6			33,4	6
7	39,0						7			39,0	7
8	44,6						8	TS20-5,6A	5,6	44,6	8
							9	TS20-5,6	5,6	50,2	9
							10			55,8	10
							11			61,4	11
							12	TR 24/TS20	1,42		
							13	TRD 24-5,6	5,6	68,5	12
							14			74,1	13
							15			79,7	14
							16			85,3	15
										90,9	16

AL20	153.21.800
ALD20	160.21.250
AS20	160.21.010
ASD20/24	160.21.080
ASR20	160.21.200
ASRD20/24	156.21.000
AR 24	156.21.200
TL20	153.31.000
TL20-5,6	204.31.400
TS20-5,6	204.31.200
TS20-5,6A	204.31.500
TSR20-5,6	206.31.000
TSR20-5,6A	206.31.300
TR24/TS20	156.36.800
TRD24-5,6	156.30.700
TRD24-5,6	163.31.300

T: Torre / Tower / Tour / Turm / Башни / أبراج
H: Altura / Height / Hauteur / Höhe / Высота / ارتفاع

Transporte Transport
Transport / Transport
تقل / نقل

H=44,6 + AL20 + AL20

9x

10x HIGH CUBE 40'

h_{max}: TL20-5,6T + 6xTL20-5,6

h (m)	40,7
D (m)	13,3 - 19
P (KN)	1245 / 1000
Rmax (KN)	275 / 320

TL20-5,6T: 136.32.700

Trepado interno / Internal climbing / Télescopage
Inneres klettersystem / Внутренняя лестница / التسلق الداخلي

- ⚠ Viento fuera de servicio / Out of service wind / Vitesse du vent hors service / Wind außer betrieb / Ветровая нагрузка в покое / الريح خارج الخدمة
- ℹ Consultar / Consult / Nous consulter / Anfragen / Консультируйтесь / الرجوع إلى
- ▶ En servicio / In service / En service / In betrieb / В работе / في الخدمة
- Fuera de servicio / Out of service / Hors service // Außer betrieb / В покое / خارج الخدمة



Ctra./Rd. Madrid - Irún Km. 415 - 20.213 IDIAZABAL [Gipuzkoa] ESPAÑA / SPAIN
P.O. Box, 23 - 20.200 BEASAIN - E-mail: jaso@jaso.com
Tel. +34 943 - 18 70 00 • Fax. +34 943 - 18 70 20
www.jaso.com

Fecha / Date: 08/05/2023

Reservado el derecho a modificaciones sin previo aviso. Declinamos toda responsabilidad derivada de la información proporcionada / Subject to modification, without prior notice.
This information is supplied without liability / L'entreprise se réserve le droit de procéder à des modifications sans préavis. Nous déclinons toute responsabilité quant aux informations fournies // Das Recht auf Änderungen ohne vorherige Ankündigung bleibt vorbehalten. Wir übernehmen keine Gewähr für die gemachten Angaben / Мы оставляем за собой право на внесение изменений без предварительного уведомления. Мы снимаем с себя любую ответственность в отношении предоставленной информации

حقوق التغيير محفوظة دون إشعار مسبق. دون أدنى مسؤولية عن المعلومات المقدمة

FEM 1001

DELEGACION / DEALER